

# STJØRNA

## HEIMBYGDA VÅR

A person in a pink jacket is climbing a large, light-colored rock formation. The rock has a circular hole in the center. In the background, there is a valley with green trees and a lake. The sky is overcast.

ÅRSHEFTE nr. 20 - 2024  
Stjørna Heimbygds lag



# Redaksjonens hjørne



“Stjørna heimbygda vår” har eksistert i 20 år! Gratulerer til oss selv! Det første årshftet kom ut i 2005 med Per Husby som redaktør. Da som nå, var intensjonen å gi leseren historier om stort og smått fra bygdene og folket i Stjørnaområdet. Siden den gang har bladet bydd på utallige historier om alt fra små hverdagsopplevelser til dramatiske beretninger om livet til lands og til vanns.

I oppstarten var heftet på 12 sider. Nå fyller bladet 56 sider inklusiv omslaget, og dette er mulig takket være nye og trofaste skribenter som sender inn stoff til oss. **TUSEN TAKK!** Vi håper mange fortsetter å sende inn tekst og bilder i 2025 også!

Årets hefte byr på stor variasjon i innhold! Vi blar i minneboken og mimrer tilbake til fordums somre, barndom og oppvekst. Vi ser på samfunnsutviklinga i mellomkrigsårene, vi kan lese om fanger på rømmen og fordype oss i navn i Stjørna.

I *Stjørvingar fortel* får vi høre om notbasen Ove Hansen fra Råkvåg. En innholdsrik beretning om sildefiske i “gammeltida!”. Mer om fisk kan leses i *Laksefiske på Frengen*, eller du kan la deg overraske av at det har vært hoppbakke i Fevåg. I en gammel bibel fra Frengen blir vi oppdatert på stormer fra før i tida, og dette er bare et lite utvalg av stoffet i bladet. Vi tror og håper at det skal være noe for enhver smak - både til å lære av og som god underholdning.

Redaksjonen lærer også fortsatt. I fjor designet vi bladet selv, noe vi også har gjort i år, men nå i et nytt program. Utlærte er vi ikke, men satser likevel på at vi har greid å gjøre bladet lesbart og fristende, slik at det innbyr til hyggelige og interessante lesestunder i høst- og vinterhalvåret.

Vi håper dere fortsetter med å sende inn smått og stort til bladet! Innsikt i fortiden kan gi oss bedre forståelse av nåtiden! God fornøyelse!



## Framsidede:

Fotograf: John Arthur Winsjansen  
Bildet er av Selneshammeren,  
med utsikt mot Frengen.

## Angående kontingent for 2025

Heimbygdslaget vil sende deg regning på kontingent for 2025. Det betyr at du kan vente med å betale til du hører fra oss.

Vi har tatt i bruk et regnskapsprogram som er en modul i “Styreweb”, og dette er administrert av Landslaget for lokalhistorie. Årsavgiften vil bli krevd inn via dette systemet.

VI håper du fortsatt vil være medlem!

# Riktig god jul og godt nytt år til alle våre lesere

*På vegne av redaksjonskomiteen:  
Didrik Frengen, Geir Sollie, Tor Stallvik og  
Marit Jansen*



**STJØRNA HEIMBYGDSLAG**  
Redaktør: Marit Jansen  
Stjørna.heimbygdsdrag@hotmail.com  
Trykt hos: Los Digital AS - Larvik



# Innholdsfortegnelse

Tittel	Skrevet av	Side
Heimbygdslaget i 2024	Kristin Breivoll	4
Sommerminner fra Stjørna	Randi Fjørstad	6
Ny jord (Elveng)	Alf Frengen	11
Petrus	fra Sørfjørdingen 1942	14
Stjørna i mellomkrigsåra	Per Husby	15
Rømte fanger i 1943	Eilif Rødsjø	20
Personnavn i Stjørna	Per Husby	21
En bibel i Frengen	Eilert Bjørkvik	24
Litt historie om Gangstø Nedre m.m.	Bjarne J.M. Selnes	27
Hoppbakke og skøytebane i Frengen,	Didrik Frengen	29
Stjørna kommunes budsjett for 1949/1950	Lars Bromstad	30
Litt fra en utflyttet Stjørnværingss		
barndom og voksenliv	Helge Ove Aune	31
Laksefiske på Frengen	Didrik Frengen	37
Stjørnas første karusell	Lars Bromstad	39
Sang om veibygging	Inger Lisa Lillemo	40
Husmødre tar ansvar, Sølvi Gunnes	Sølvi Gunnes	41
Fevåg samvirkelags jubileumsberetning		
etter 50 års drift	John Selven	44
Fevågsangen, Torger Øvergård	Torgeir Øvergård	46
Prolog 1947, Johan Arnt Kjelsli	Johan Arnt Kjelsli	47
Sørfjord ungdomslag, Anne Marit Mælan	Anne Marit Mælan	48
Sørfjord ungdomslag på utflukt (bilde)	Sørfjord Heimbygdslag	49
Historia om Lysvatnet, Eilif Rødsjø	Eilif Rødsjø	50
Stjørnværingar fortel, Torvald Sund	Torvald Sund	52
Geografileik	Ukjent	56



# Heimbygdslaget i 2024

Vi i Stjørna Heimbygdslag er glade for å ha hatt et hektisk år – også i 2024! Vi fikk påskjønnelse for det frivillige arbeidet vi legger ned ved at Indre Fosen Kommune tildelte oss Kulturprisen 2023 for «mangeårig engasjement for lokalhistoria i gamle Stjørna». Prisen ble delt ut 10. mars 2024 under Hederskvelden i Smia, Leksvik. Tusen takk!



## Lokalene på Mælan skole

Stjørna Heimbygdslag har et flott kontor og møterom som vi leier av kommunen på Mælan skole. I tillegg leier vi nå størsteparten av lokalene som tidligere ble brukt til bibliotek. Der oppbevarer vi arkivmaterialer, kart og utstyr som vev, rokk og masse mattfiller. Vi har fått en stor safe i gave fra Joker Husbysjøen (tusent takk!) der vi oppbevarer de eldste og mest skjøre dokumentene. Lokalene benyttes også til undervisning i gamle håndverk. I høst er det mellomtrinnet som har dette på timeplanen.

## Prosjekt og samarbeid med Mælan skole

Vi har inngått en avtale med Dugnadslaget, ledet av Idar Aune, og Mælan skole.



Dugnadslaget har plassert ut en benk ved Ormberget. Fra venstre: Bjørn Olsen, Idar Aune og Gunleif Aune.

## Prosjektene vi samarbeider om er:

- Rydde gamle stier/veier, snekre og sette ut benker, blomsterkasser og informasjonstavler.
- Lage oppbevaring av kanoene i lokalene på skolen.
- Drive skjøtsel i Slåttavika.
- Utvide rekkverk ved inngangen til Heimbygdslaget.
- Lære elevene gamle håndverk som bl.a. veving, hekling og filting.

Vi har fått tilkjørt, vederlagsfritt av Moholt, et lass med pukk/grus som er brukt ved Ormberget, Osavatnet. Gunnleif og Idar Aune har fordelt grusen på stien ned til benken. Tusen takk!

Vi har hatt "mattfill"-dugnad i år også. Takk til damene som satt i to dager og rev opp gamle sengeklær til de nydeligste innslag i veven.

## Åpen Dag

Tilbudet som Stjørna Heimbygdslag har kalt ÅPEN DAG har vært flittig besøkt også i 2024. Kontoret er åpent fra kl. 12 -15 hver onsdag, og muligheten for en kaffetår og en god prat er alltid til stede. Av og til dukker det opp et tema vi snakker litt rundt. Hjemmebrenning var et tema som lokket fram gode historier og høstet en god latter.

## Kulturkveld

I forbindelse med kommunens kulturuke i mars, ble frivillige organisasjoner oppfordret til å arrangere noe i Stjørna-området. Fritun, Stjørna Pensjonistforening og Stjørna Heimbygdslag gikk sammen og arrangerte en Kulturkveld på selveste kvinnedagen. Ordfører, Oskar Småvik, åpnet showet. Masse god underholdning av lokale artister og god servering gjorde kvelden til en stor suksess.

## Temakvelder

Temakveldene i vår ble arrangert i Fevåg og Bjørkvika. I Fevåg var tittelen «Fra Trondheimsfjorden til de syv hav» med Anna Synnøve Bye. I Bjørkvika var temaet «Øernes skolekrets» der Jan Hulsund, Tor Stallvik og Eilert Bjørkvik fortalte historier fra området. Takk til Bjørkvika Event for gratis leie av lokalene.

Høstens første temakveld ble holdt i Husbysjøen. I Fritun var tittelen «Gamle ord og uttrykk» Kristin Melum Eide holdt foredraget og underholdt med revyviser sammen med sin ektemann Hans.

På Skarven i Råkvåg var det planlagt en temakveld i november, med temaet «Historien om Råkagården, fra en til fire». Denne temakvelden vil bli holdt på nyåret. Flere, blant annet Karl Idar Frengen, Torvald Sund, Roar Børø, Eilert Bjørkvik og Elin Worpvik skal fortelle om både datidens og nåtidens hendelser.



## Turer



Vi besøkte Tarva 1. juni i år. Det ble en flott tur med mange deltakere. Vi fylte ferga! Vi ble mottatt av en komite som serverte de «fineste rættan», og vi fikk en forelesning eller to med Reidar Holden om øyas historie. Takk til Idar Aune for hjelp med organiseringen.

Høst-turen gikk til Hitra i buss. En fantastisk tur både innholds- og værmessig. Vi besøkte Kystmuseet og Hopsjøbrygga. Begge flotte steder som viser kysthistorie på sitt beste.

### Anno 1930

«Mimrekvelden» er en suksess, vil jeg påstå. Også i år, under årets Anno 1930 i Råkvåg, trakk arrangementet fulle hus på Skarven Pub. Elin Worpvik, Harald Sommerseth og Eilert Bjørkvik fortalte om sin oppvekst i Råkvåg, der både skjemt og alvor ga oss tilhørere et flott minne i minneboka vår.



*Eilert Bjørkvik, Elin Worpvik og Harald Sommerseth i aksjon.*

Under Anno-dagene hadde Heimbygdslaget et «minimuseum» utenfor Fossbrygga. Smakebiter av «sildebætt», spikking, karding og spinning, vevnad og gjettekonkurranse dro masse folk til standen vår.

Flott vær og enorm oppslutning om Anno-dagene i år. Flott og stå på stand, og forhåpentligvis også flott å besøke oss på stand.



## Årsmøtet

Årsmøtet ble holdt i Fritun, 25.04.2024. Styret fikk følgene sammensetning:

Leder:	Kristin Breivoll
Nestleder:	Eilif Rødsjø
Kasserer:	Kristin ivaretar kasserer-rollen, Geir Sollie velges inn som medl. for ett år
Sekretær:	Sølvi Dahlen Lauvsnes
Styremedlem:	Tor Stallvik
Varamedlemmer:	Viggo Rødsjø Jan Hulsund John Magnus Aas
Revisor:	Harald Sommerseth
Vara revisor:	Didrik Frengen

## Grasrotandelen

Dette er en flott ordning for å skaffe midler til lokale kulturtiltak, så registrer deg! For å støtte Stjørna Heimbygdslag er org nr. 993 808 350.

## Arbeid framover

Innsamlingen av stedsnavn fortsetter og antas ferdigstilt i 2025.

Den samme målsettingen har vi om bygdebok for Råk, Innerråk og Monsvold. Vi tør ikke love ferdigstilling av bygdebok for resten av Råkvåg samt Fevåg, Frengen, Selnes, Tännårvika og Fiksdalen. Men mye arbeid er lagt ned slik at vi håper at vi er ferdige med bygdebøkene i løpet av 2026.

Det planlegges et seminar på nyåret der styret skal se litt i spåkula om hva vi tror Heimbygdslaget er om 5 år f.eks. Skal vi fortsette som før med temakvelder og utflukter? Hvilke tema skal vi fokusere på? Hvordan fange interesse hos den yngre garde? Hvordan nå målene? Dette kan bli en spennende øvelse. Eventuelt nye forslag blir lagt fram på årsmøtet som i 2025 er fastsatt til torsdag 27.02.2025 kl. 18 i Fevåg Ungdomshus.

Styret takker for all støtte, dugnad og gaver vi mottar i ulike varianter, og ikke minst god omtale! Vi er stolte av laget vårt!

Nå som du sitter med årsheftet i hånden, er det dags for meg å takke redaktør Marit og ønske deg GOD JUL! Kos deg med historiske reiser i gamle Stjørna – også i år!

## Kristin, leder



# Sommerminner fra Stjørna 1947-1959

Av Randi Fjørstad

Ved en tilfeldighet kom jeg over noen utgaver av heftet Stjørna – Heimbygda vår. Der var det mye interessant stoff å lese for ei som tilbrakte alle sine barndoms somrer i Stjørna, nærmere bestemt på Frengen Slip. Stjørna var for meg et sommerparadis uten like, og jeg fikk lyst til å dele noen av sommerminnene med leserne av bladet.



*Her står Inger Kristine i døråpningen til lekestua, som var en gammel kahytt. På den lille verandaens rekkverk sitter Grete Lovise Hassel. Bildet kan være tatt sommeren 1946.*

Fra jeg var fem år, til og med den sommeren jeg fylte 17 år, tilbrakte jeg alltid en hel måned hos tante og onkel, Gerda og Erik Eriksen, på Frengen. De hadde en datter, min kusine Inger Kristine. Inger var 3 år eldre enn meg. Jeg beundret henne kolossalt, og lærte mye av henne. De tre årene i aldersforskjell gjorde jo at hun lå foran meg i løypa hele tiden, frem til vi ble voksne og plutselig ble jevnstore. Inger kunne både lese og skrive lenge før meg, hun lærte å spille piano før meg (hos fru Kvithyll i Rissa), og den sommeren Inger gikk til innkjøp av leppestift og neglelakk, og lånte raust ut til sin yngre kusine, da var lykken fullkommen. Inger var en skikkelig raus og snill kusine. Hennes beste venninner var Aud Bærøy (bodde rett over bukta) og Grethe Lovise Hassel (med røtter fra Refsnes). De fulgte hverandre hele livet.

## Første tur alene

Den aller første gangen jeg ble sendt til Frengen Slip alene var sommeren 1947. Jeg var ennå ikke fylt 5 år, det gjensto en måned. Mor og tante Gerda, som var min fars søster, hadde avtalt per brev at jeg skulle komme med båt til Kvithyll. Jeg husker ikke båtens navn.



*Her står Inger Kristine og jeg foran den gamle kahytten, som var en populær lekestue i hagen. Jeg husker at jeg var litt sur fordi jeg måtte nøye meg med å holde katten. Jeg ville mye heller holde dukken med den fine dåpskjolen.*

Dette var fire år før «M/S Fru Inger» ble satt i drift, den som senere skulle bringe meg til Stjørna hver sommer. Jeg hadde både koffert og matpakke. Instruksjonen var at jeg fra Kvithyll skulle ta en buss som sto på kaia. Jeg husker godt at jeg ruslet opp kaia, og fant en buss. Den sto der jeg hadde fått beskrevet, og der slo jeg meg til. Både kofferten og matpakken hadde jeg husket å få med på land. Så langt – så bra.

Men tiden gikk, og gikk, og gikk. Det kom rett og slett ingen sjåfør. Jeg begynte å leke både inne i bussen og utenfor. Bl.a. laget jeg paradiset og hoppet. Jeg tror også at jeg sovnet litt inne i bussen, og jeg spiste matpakken min der.

Jeg kan ikke erindre at jeg kjedet meg det aller minste, eller ble engstelig. Men som nevnt, tiden gikk og ble til mange timer. I ettertid kom vi til at det nærmet seg 6 timer. Ikke et eneste menneske var å se på den tiden, som jeg kan huske. Og det ville jo vært merkelig om noen hadde sett en liten 5-åring alene der ved kaia, uten å ta affære.

Men omsider – så kom det en buss kjørende til kaia – med sjåfør ombord. Jeg visste godt hvor jeg skulle. Jeg skulle til tante Gerda så klart. Og sjåføren fikk flyttet kofferten over til riktig buss, og etter en stund startet den siste etappen av reisen. Da bussen endelig stoppet utenfor Slipen kom tante Gerda løpende. Hun gråt og var i full oppløsning. Hun hadde vært så redd da den lille 5-åringen ikke kom med den bussen som var avtalt. Jeg tror de hadde telefon på Slipen den gangen, men mine foreldre i Trondheim hadde ikke det. Så da var de jo like langt. Var ungen sendt med båten som avtalt, eller ikke? Plan A var avtalt via brev, plan B fantes ikke.

Men det hele endte godt. Jeg kom frem, og det jeg husker aller best fra hele turen var at sjåføren, som het Otterstad og hadde dyp basstemme, trøstet tante og sa: *“Ta det helt med ro fru Eriksen. Den veikja der kjem ailler bort!”* Etter å ha tilbrakt mange timer alene i en tom buss hadde jeg visstnok underholdt ham med prat hele veien fra Kvithyll til Frengen.

### Så brillene føk ...

Bussen stoppet alltid rett ved veien som gikk ned til Slipen. Kanskje var det holdeplass der – men ikke nødvendigvis. Otterstad tror jeg var kjent for å være ganske fleksibel. Han hadde skjont at for folk flest er det best å bli sluppet av akkurat der de skal – og ikke andre steder.

Hver gang jeg kom med bussen sto tante på veien og ventet. Og gjensynsgleden var alltid stor. Men etter at vi hadde klemt hverandre lenge og godt, gjensto det aller morsomste. Da tok jeg fart, løp ned den lille bakken mot slipen, dreide i full fart inn på den lille broen som var bygget fra veien og rett inn til verftet 2. etasje. Så bar det videre inn til kjøkkenet hvor onkel Erik satt klar med åpne armer og ventet i gyngestolen sin. Da var det å styrte rett inn favnen på ham, og klemme ham så hard at brillene hans føk av gårde bort etter golvet. Det var like morsomt hver eneste gang – og hvilken lykkefølelse det var å føle seg så velkommen.

### Slipen – et eldorado

Slipen var et eldorado for unger. Fra veien ser det veldig trangt og smalt ut, men den lille landstripa mellom sjøen og veien rommet uendelig mye. Tante Gerdas hage var full av bærtrær og frukttrær. Det fantes både epletrær, pæretrær og plommetrær. Heggebær og kirksebær like så. Blant trærne var det bygget små «hytter» til ulike formål. I den ene oppbevarte man ingefærøl og vørterøl om sommeren, slik at det fantes avkjølt drikke. En annen hytte var tantes vaskerom. Den hadde en stor svart gryte som det ble fyrt i for å koke tøy. Jeg husker ikke hvor ofte hun vasket tøy, men hver gang hun gjorde det kom Erna fra Fevåg og hjalp til.



*På baksiden av dette bildet, som ble tatt i 1942, har tante Gerda skrevet: «Her lytter vi til vår ulovlige radio. Jeg sitter med lillemor på fanget.»*

Jeg mener også at Erna i mange år vasket kontorene på Slipen, og det var stor stas når hun kom. Jeg husker ikke etternavnet. Vet ikke om jeg noen gang hørte det. Erna var Erna - en gledesspreder. I utkanten av hagen, helt nede ved sjøen, lå det et materiallager. Der var det spennende å klatre på plankene. Ikke helt ufarlig heller. Kanskje derfor det virket så forlokkende.

I hagen ble det satt opp en liten kahytt. Det var Ingers lekestue, og den var selvfølgelig veldig populær. Det var opprinnelig rorhuset til en gammel båt, påbygd en liten veranda.

Så var det «vanndammen», som vi kalte det, på baksiden av den nye villaen som ble bygget ca. midt på 1950-tallet. Der var det deilig å ligge på svaberget å sole seg. I dammen oppbevarte vi krabber og små fisker som vi fanget i fjæra. Og vi samlet selvfølgelig masse ulike skjell, som vi brukte når vi lekte bondegård.

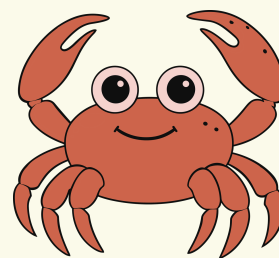

### Fiske

Det aller, aller morsomste var å fiske, spesielt fra kaikanten. Det er ikke få timer som ble tilbragt liggende på magen, hengende ut over kaikanten, med snøre og en bøyd knappenål til krok. Med innsats og tålmodighet fikk vi både mort og breiflabb på kroken. Mer enn nok til å fore skogkatten Finnbekk, som ble godt over 20 år gammel. Vi, i denne sammenhengen, var onkel Eriks to barnebarn Bjørn og Hjørdis Eriksen og jeg. Inger var ikke så tålmodig når det gjaldt å fiske, og kanskje trengte hun noen pauser fra en yngre kusine også. Men det gjorde ingen ting. Hjørdis og Bjørn var gode lekekamerater.





*Her fiskes det fra kaia på Slipen. Slik lå vi i timevis. Til høyre, i sommerkjole, ligger Hjordis Eriksen, og til venstre, i cordfløyelsbukse, ligger jeg. Hjordis var 1,5 år yngre enn meg.*

### **En ufravikelig regel**

Det var et veldig fritt og godt liv. Få regler å forholde seg til. Ingen voksne som maste, verken om det ene eller det andre. Onkel Erik og tante Gerda var utrolig rause og tålmodige. Kanskje det var derfor at vi aldri noen gang brøt den ene regelen som var innprentet i oss som ufravikelig. Skulle vi bade måtte vi alltid gå innom onkel Erik på hans kontor i Slipen å varsle fra. Ikke for å be om lov – for vi fikk alltid bade når vi ønsket det. Men vi måtte alltid varsle om at vi skulle bade. Da tok han av seg den grå kontorfrakken sin, og kom gående inn til bukta hvor vi badet. Der sto han og passet på. Det var trygt og godt, og det var stas at en voksen tok seg tid til oss. Vi tenkte ikke mer over det da, men som voksen skjønnte jeg selvfølgelig hans behov for å passe på oss i den situasjon. Det var i den samme bukta at onkels sønn Ulf druknet i juli 1948. Jeg var knapt 6 år, men husker godt begravelsen. Dvs. det ble holdt en minnestund på Slipen, rundt Ulfs bære, før den ble kjørt med lastebil til Kvithylla. Derfra ble den fraktet med båt til Kristiansund. Ulf ble gravlagt ved siden av moren sin på familiens gravsted der



*Vi badet mye, tross været. Her er vi en kald sommerdag og bader i den faste bukta vår, med Slipen i bakgrunnen. Vi i denne sammenhengen er min kusine Ann Marlen t.h og jeg. Inger Kristine fotograferte,*

### **Sertifikat**

Onkel Erik var en voksen mann på 45 år da han kom til Frengen i 1931. Han hadde «sertifikat» nær sagt både for små og store båter. Men sertifikat for bil tok han først som 62-åring i 1948. Jeg husker godt at han øvelseskjørte, for det gjorde han med en liten lastebil som sto igjen etter tyskerne. Den ble lakkert, og med den øvelseskjørte han på de smale, svingete veiene i Stjørna, med oss (Inger, Bjørn, Hjordis og meg) på lasteplanet. Stor stas for oss. Det var ikke mange bilene vi så i løpet av en sommer på den tiden. Da onkel følte at han mestret bilkjøringens kunst kjørte han til Kvithyll, tok båten til Trondheim, og fikk sitt sertifikat. En del ting var enklere i gamle dager.

### **Eggedosis**

Et høydepunkt hver sommer var da vi feiret bursdag. Inger fylte år 1. juli, jeg den 2. august. Da fikk vi lov til å piske eggedosis av mange eggeplommer. Min søster påstår at vi fikk bruke 20 eggeplommer, men jeg tviler litt på at det var så mange. Tante Gerda vokste opp i fattige kår, og selv om hun og onkel hadde god råd forble hun nøysom hele livet. Hun var absolutt ikke grådig, men man skulle ikke sløse – og spesielt ikke med mat.

Eggedosisen ble iallfall laget, la oss si av nesten tyve egg, pisket etter alle kunstens regler for hånd i minst en time, av egg vi selv hadde syklet og kjøpt på gården Hafella, innerst i Lillevika, og øverst i lia. Ikke rart den smakte ekstra godt, og ga oss en følelse av luksus.

### **Refsnes**

Hver sommer var det tradisjon å bruke en søndag til å ro over bukta, og derfra ta seg til fots frem til Refsnes. Turen hadde to formål. Det ene var å kjøpe laks. Det andre var å hygge seg i selskap med gode venner på gården. Vi var alltid bedt på middag. Det var flere barn på Refsnes, og ofte var Grete Lovise (Ingers venninne) der, på besøk hos morfamilien sin.

En gang, kanskje den aller første gangen jeg var med til Refsnes, og det kan ha vært den første sommeren da jeg var knapt 5 år, ble jeg enten fornærmet eller lei meg over noe. Det førte til at jeg krøp inn under en busk, og ville ikke komme frem. Og jeg kunne være ganske utholdende og sta. Det var ikke lett å få meg på andre tanker når jeg først hadde gått i vranglås. Og det tror jeg at jeg gjorde den gangen. Kan faktisk huske det ennå, 76 år senere. Både den ene og den andre prøvde å lokke meg frem fra busken, og få meg med inn til måltidet. Men ingenting hjalp. Jeg kom ikke frem før det var på tide å gå tilbake til robåten – vi skulle hjem til Slipen. Senere fortalte tante Gerda at jeg i flere år omtalte Refsnes som «gården hvor jeg ikke fikk mat». Høyst urettferdig – når jeg tenker på hvor mye godt Ingerd og Marta og flere andre hadde prøvd å friste meg med.



## Skoledag på Selnes

Den sommeren jeg fylte 6 år ble jeg litt lengre på Slipen enn vanlig, helt til etter skolene begynte. En dag fikk jeg være med Inger Kristine på skolen. Hun gikk i 2. klasse da, og jeg syntes hun var nesten voksen. Jeg har ingen erindring om hvordan vi kom oss til skolen. Det var langt å gå. Inger kunne sykle, men jeg hadde ikke lært det ennå. Kanskje jeg satt på bagasjebrettet til Inger – eller kanskje onkel Erik kjørte oss, lovlig med sertifikat. Jeg husker bare at det var veldig spennende, og litt nifst å komme dit. Inger hadde sagt at jeg måtte være stille, sitte rolig å ikke si noe. Det i seg selv var ikke helt enkelt. I tillegg var det gutter der, store gutter som gikk i samme klasse. Men heldigvis hadde Inger en frøken til lærer. Hun het Martha og var veldig snill. For stakkars dem som hadde en mann til lærer! De var visstnok mye strengere. Da jeg kom hjem til Trondheim den høsten følte jeg meg veldig klar til å begynne på skolen, helst med en gang. For nå visste jeg hvordan det var. Men i aftenbønnen min plusset jeg på at jeg ønsket meg en frøken.

## «En hjemmekone og en bortekone»

En sommer lå det en liten fiskerbåt på Slipen. Den skulle heloverhales, så det tok litt tid. Båten ble liggende der i flere uker. Det var ikke alltid like lett å få tak i de delene man trengte. Skipperen selv bodde ombord i båten hele tiden mens den ble reparert. Med seg ombord hadde han kona si. Det vil si det vi trodde var kona hans.

Men så en dag ble det skikkelig oppstyr. Da kom hans riktige kone på besøk, og det ble skrik og skrål og nesten slåssing mellom de to konene. Hvem som vant husker ikke jeg – tror ikke jeg var gammel nok til at jeg forsto helt forskjellen mellom hjemmekone og bortekone heller.

Men det gjorde kusine Inger, tre år eldre som hun var – og skolejente. Så da skolen begynte om høsten, og elevene fikk i oppgave å skrive om et sommerminne, skrev Inger like så godt hele historien om hjemmekona og bortekona, til stor fornøyelse for mange. Tror ikke onkel og tante var like begeistret for at historien ble skrevet ned og nærmest offentliggjort. Men som Inger sa til sitt forsvar: - *alt er jo sant*. Og det kunne ingen nekte for.

## Butikken, posten og Åsvang

Den sommeren jeg fylte 10 lærte jeg å sykle. Det ga svimlende nye muligheter. Inger hadde syklet en stund, men det var grenser for hvor langt hun orket å sykle med meg på bagasjebrettet. Vi syklet som regel ikke bare for moro skyld heller. Vi hadde ærender. Det betød at vi som oftest skulle handle for tante, noe som skulle fraktes hjem.

Yndlingsturen vår gikk selvfølgelig til kjøpmann Stallvik på Selnes. Passe lang tur, tross motbakker begge veier, og det var ikke grenser for hvor mye godt han hadde å friste med i butikken sin. Det var blant somrenes høydepunkter å sykle dit.

Noen ganger syklet vi helt til Fevåg. Dit dro vi når det skulle sendes brev eller pakker. Der var det postkontor, 9

butikk og kaie, så Fevåg var spennende for oss på mange måter. Men det var også ganske langt. Rene «Amerikaturen» syntes vi. Det var ikke akkurat sykler med gir vi hadde, og asfalterte veier var et ukjent begrep. Det hjalp godt at tantes gode hjelper Erna bodde på denne strekningen. Der ble vi servert både saft og annet godt.

Noen ganger passet det slik at det var arrangementer på Åsvang samtidig med mitt ferieopphold på Frengen. Mitt første møte med bygdekinoen skjedde der. Jeg husker ikke hvilken film som ble vist, men både onkel og tante var ganske nøye på at vi ikke skulle se noe «upassende». Tror ikke vi riktig forsto dette med upassende, hva det egentlig var, men vi protesterte ikke. Vi var veldig fornøyde med å se en «passende» film.

## Skipskontrollen

Den store begivenheten hver sommer var når Slipen fikk besøk av Skipskontrollen. Det var alvorlige saker. Alt måtte skinne. Alt måtte vaskes, ryddes og pusses. Og det gjaldt for hele Slipen. Ikke bare båtene og verkstedet, men også kontorene og privathuset måtte skinne.

Alle måtte ta i et tak da, også vi ungene. Når kontrollen var unnagjort ble den alltid avsluttet med middag. Menyen var fast: kokt laks, poteter, gulrøtter og salatblader m/rømme. Til dessert ble det alltid servert sviskegrøt med ordentlig fløte (ikke blandet med melk, som ble gjort ellers). Etterpå ble det servert kaffe og småkaker. Det var veldig høytidelig, men også veldig hyggelig. Vi ungene måtte også være nybadet og kledd med fine sommerkjoler. Vi skulle hjelpe til med å servere.

Når herrerne fra Skipskontrollen var reist, selve kontrollen var godt bra og middagen hadde vært vellykket, satte onkel og tante seg ned i hver sin gode lenestol og pustet dypt. Da var de slitne – de hadde «bestått eksamen» nok en gang.

Jeg tror at vi ungene lærte mye av hele prosessen rundt Skipskontrollen. Spesielt at alt måtte gjøres veldig nøye og skikkelig. Unnasluntring var helt uaktuelt. Vi lærte noe om gleden av å gjøre et arbeid skikkelig. Belønningen var en god følelse av tilfredshet over å ha gjort sitt beste.



Bilde fra stua i 2. etg. på Slipen. Dette er tatt like etter krigen. Skapet i bakgrunnen fikk jeg overta av onkel og tante, og det har jeg fortsatt.

## Varig vennskap

Sommeren 1954 skjedde det noe spesielt. Jeg var blitt 12 år, og en dag spurte onkel Erik om jeg hadde lyst til å være med ham inn til Sørfjorden. Han satt i styret i banken og skulle på styremøte. Et av styremedlemmene hadde en sommergjest på besøk, ei jente omtrent på min alder. Hun kunne trenge å bli kjent med noen på sin egen alder. Jeg ble med – og slik møtte jeg Edda på 11 år. Edda var fra Østerrike, og hørte til de barna som ble sendt til Norge på «fetekur» etter krigen. Først ble de kalt «forsoningsbarna», senere ble de også kalt «Berlinerbarna» fordi mange kom fra Berlin. Berlin var totalt utbombet etter 2. verdenskrig, og nøden var stor i mange år.

Edda og jeg ble venner umiddelbart. Jeg greier i grunnen ikke å huske hvordan vi kommuniserte. Jeg kunne ikke et ord tysk, og jeg mener at Edda ikke kunne norsk. Men hun må ha kunnet noen ord, selv om jeg ikke kan huske det. Da styremøtet var ferdig, og vi skulle tilbake til Slipen, ble iallfall Edda med oss. Vi fikk 3 veldig fine dager sammen, og i løpet av de dagene la vi følgende 2-års-plan: Jeg skulle søke realskolen når jeg var ferdig med 7. klasse på folkeskolen. På realskolen skulle jeg velge tysk som valgfag, og etter ett år var vi sikre på at jeg kunne nok tysk til å skrive til Edda.

Planen ble fulgt, til punkt og prikke. Slik gikk det til at Edda og jeg nå har brevvekslet i 67 år, og gjør det fortsatt.

Edda het Lainer til etternavn den gangen hun bodde hos familien Ramsvik i Sørfjorden. Hun kom fra en liten landsby ikke langt fra Zalsburg i Østerrike. Moren var enke med flere barn, hvorav Edda var yngst. Edda giftet seg med Paul Holzmayer og flyttet til den lille byen Wehr helt sør i Tyskland, nær grensen til Sveits. De har en datter, Ingrid, og to barnebarn. Edda og jeg har besøkt hverandre flere ganger, og Edda har tatt turen til Stjørna et par-tre ganger i voksen alder. Hun hadde hatt det godt i Stjørna hos Ramsvik.

## Fullkommen frihet

Somrene i Stjørna, hos onkel og tante på Frengen Slip, kan ikke beskrives som annet enn et paradys, som ga meg en følelse av fullkommen frihet. Og selv om jeg vet at det ofte regnet i juli måned i Stjørna, så husker jeg bare solen.

I voksen alder, etter at jeg selv hadde blitt mor, fortalte jeg onkel at jeg undret meg over den totale friheten de hadde gitt meg. At jeg f.eks. når som helst kunne ta sjekta og ro ut for å fiske, jeg hang ut over bryggekannten og fisket, løp på svabergene, klatret på plankene i materialhuset osv., osv. Alt var lov - jeg følte meg aldri påpasset. Og jeg glemmer aldri svaret. Han lo godt, og sa: Hver gang du kom til Slipen trykket jeg på høytaleranlegget som sendte beskjeder ut til alle husene på verftet, og sa: - *No kjæm à Randi. Og da visste alle ansatte at de måtte passe på deg. Så jo – du hadde det fritt og godt, men med ca. 22 personer som holdt øye med deg til enhver tid.*

Noen ganger er det deilig å ikke vite.



*Her sitter småkusine Ann Marlen og Randi etter badet, og «finer seg» med neglelakk og leppestift, alt raust gitt oss av Inger Kristine. Ikke rart vi var veldig glade i henne. For oss var lykken å ha et søskenbarn i Stjørna.*

## Etterord

Heldig var jeg som fikk oppleve slike somrer på Frengen Slip gjennom hele min barndom.

Etter at tante og onkel solgte Frengen Slip til Jens O. Bye i 1961 flyttet de til Munkvoll i Trondheim. I alle år etterpå fulgte de nøye med på alt som skjedde med Frengen og Rissa mekaniske. De hadde følt et stort ansvar for sine ansatte, og det var viktig for dem hvordan livet ble for dem etter at de solgte. De var også faddere på flere av de ansattes barn.

Onkel Erik fikk noen små hjernedrypp de siste årene han levde. Tante Gerda stelte ham hjemme hele tiden. Det hendte hun ringte til meg og lurte på om jeg kunne holde onkel med selskap når hun hadde ærender. Da måtte jeg alltid «lese meg opp» på Rissa mekaniske, om de hadde fått noen nye oppdrag, om hvor lenge de var sikret arbeid til alle ansatte fremover osv. Det ville vært utilgivelig å komme uforberedt til en samtale om Stjørna. De var hele livet opptatt av hvordan det gikk med Frengen Slip/Rissa Mek. og de ansatte. De flyttet til Trondheim, men hjertene ble nok igjen i Stjørna.

Jeg fikk gleden av å beholde dem i mange år. Onkel Erik ble hele 96 år, han døde i 1982. Tante Gerda levde som enke i 6 år og døde i 1988. Da var hun 87 år gammel. Inger og jeg bevarte vennskapet vårt i alle år, frem til hun døde 78 år gammel i 2017. Selv har jeg bodd i Sørumsida siden 1994, men tar turen til Trondheim, Stjørna og Ørlandet (hvor morfamilien min kommer fra) så ofte jeg kan. Det er trist å se hvordan det har forfalt på gamle Frengen slip, at tante Gerdas deilige hage er sprengt bort osv., men jeg må kjøre en tur forbi allikevel. For gode minner blir heldigvis aldri borte.

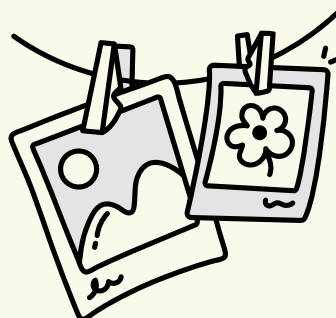

# Ny jord (Elveng)



Av Alf Frengen

Her er en liten beretning om hvordan det var å vokse opp på Ny Jord, eller Elveng som det heter i dag. Ny Jord ble opprette som et bureisningsfelt i 1935. Det ble utskilt fra Varghiet og tinglyst i mars 1934. I alt ble det vel delt opp i 35 bureisningsbruk.

Min far, Anton Frengen, eller Larsen som han het den gangen, kjøpte det innerste bruket (Granåsen) i 1941. Dette skulle han bygge og bo på. Til å begynne med bodde vi ei lita hytte hos Anton Stallvik. Etter hvert fikk far bygget ei egen hytte i Granåsen, og da flyttet vi dit, mor (Johanna f. Sandøy), far og jeg.

Hytta var bare 3x4m og bygd av tømmerstokker. Det ble etter hvert laget en fjølbu på hver ende av hytta. Den ene til gang hvor vi kunne henge klær og sette fra oss sko, og den andre ble etter hvert brukt til fjøs, hvor vi hadde ei ku og et fjøll. Mellom stukkene i hytta var det lagt mose for å ta av for trekk, og på innsiden var det trukket et lag vanlig grå maskinpapp. Golvet var enkle fjøler som ikke en gang var pløyd og uten isolasjon. Innvendig var det en halv-vegg som skilte mellom kjøkkendelen og køyesengene. Det verste var hvis det ble vind og barfrost. Da kunne det bli skikkelig golvkaldt. Om vinteren måket vi snø inntil veggene for at det skulle bli varmere.

Terrenget var myrlendt, og det ble fort gjørmet. Derfor ble det lagt en plankegang rundt hytta for å gå på. Vann måtte vi hente i elva som rant ca. 100 m nedfor hytta. Om vinteren måtte vi hogge hull på tjukk is for å få tak i vannet.

Vi hadde selvsagt heller ikke strøm, men ei parafinlampe var det som lyste i mørke vinterkvelder. Det var jo dessuten krig med blendingspåbud, så når det var mørkt ute, var det ikke andre lys å se enn månen og stjernene. Vi trodde jo alle at krigen snart skulle ta slutt, og da skulle far bygge et skikkelig hus.

Men det skulle bli mange lange år, for krigen varte og rakk, og materialer var ikke å få kjøpt. Først i 1947 var stua ferdig. Den kilometer lange gårdsveien var heller ikke ferdig før i 1947. Far hadde da kjøpt seg en 1,5 tonn lastebil som han brukte til å gruse veien.

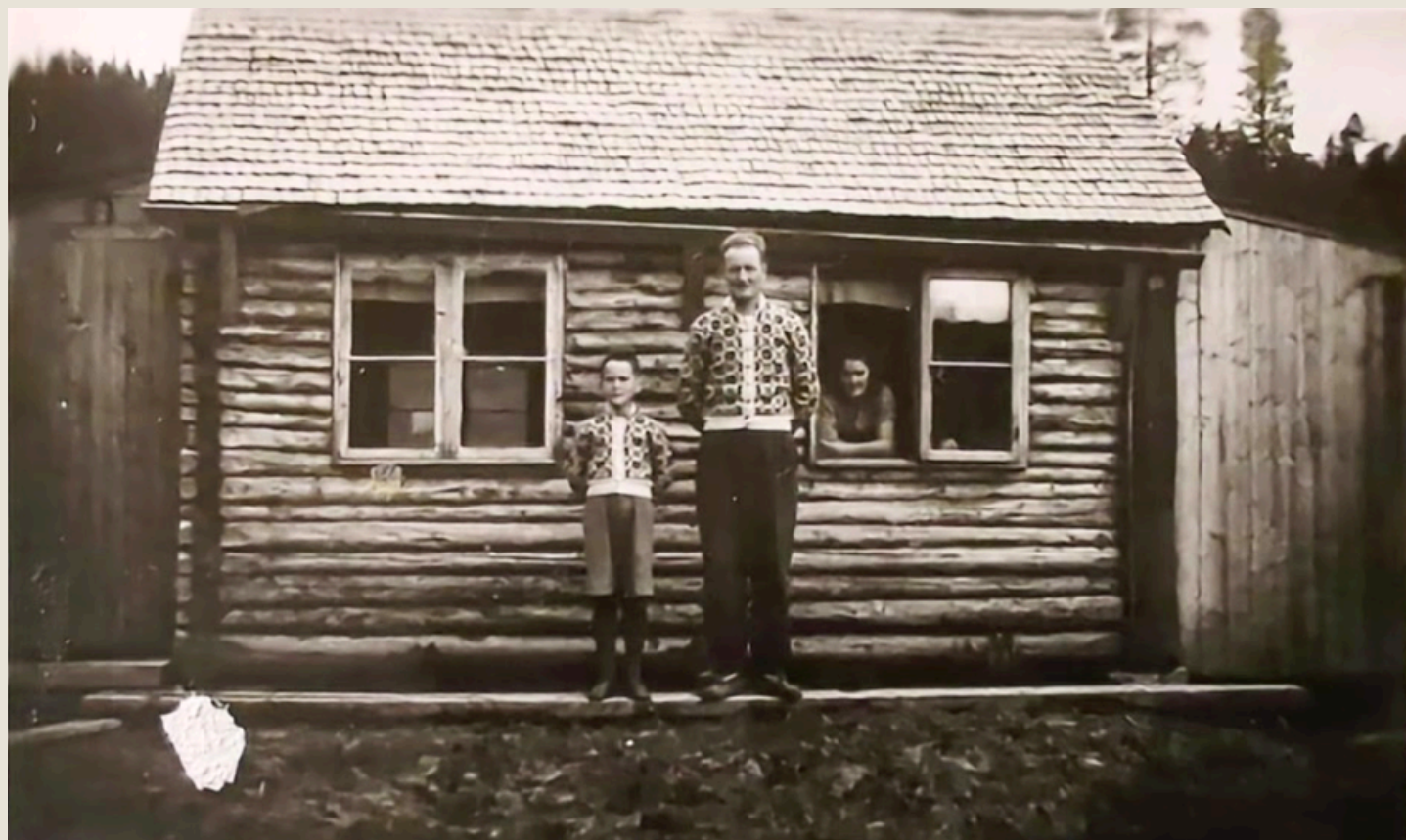

*Hytta som vi bodde i på Ny Jord fra 1941 til 1947. Fra venstre meg, far og mor.*

De fleste av bureiserne hadde startet før krigen og hadde fått satt opp hus og fjøs før krigen, så de var langt heldigere enn oss.

### Skolegang

Jeg begynte på skolen i 1944. Skolen ble holdt i ei stue ute hos Skilleås, ca. 5 km vestover. Skoleskysst var det ikke snakk om, så det var mang en hard tårn å komme seg på skolen. Særlig kunne det være tungt om vinteren, å gå på ski etter ubrøyta vei i all slags vær.

På grunn av lang vei fikk jeg utsatt skolestart, slik at jeg fylte 8 år om høsten da jeg begynte. Det var også 2 km å gå før jeg fikk følge av andre skolekamerater.

Skolen var todelt, det vil si at 1.-3.klasse gikk sammen, og 4.-7. klasse gikk sammen.

Min første lærer var Harold Fosshaug, men han sluttet etter kort tid. Det var jo lærermangel, og ingen ville vel være lenge på en så øde plass.

Etter Fosshaug fikk vi Edel Lian som lærer. Hun kom så vidt jeg vet rett fra realskolen og skulle undervise oss. Hun var altså uten lærerutdanning, men vi likte henne godt som lærer. Vi lærte alle å lese og skrive. (Som et lite apropos vil jeg nevne at i dag må en ha 5 års utdanning etter videregående skole for å være kvalifisert lærer for grunnskolen. Etter min mening er det fullstendig unødvendig, da det er viktigere å være egnet).

Senere ble det flere lærerskifter, men vi fikk da utdannede, gode lærere. Undervisningen skjedde i grupper. Mens en gruppe hadde undervisning, fikk de andre arbeidsoppgaver. De som var flinke og raske fikk ofte jobbe sammen med dem som var eldre. Det var vel god differensiert undervisning, noe som er blitt så moderne i dag.



*Her er et bilde av mine nærmest skolekamerater: fra venstre Gerd Stormo, meg, Oddvar Nesset, Åse og Bjørnhild Nesset*

Vi gikk på skolen annenhver dag. En dag fikk småskolen (1.-3. kl.) undervisning, og neste dag var det 4.-7.klasse sin tur.

I januar 1947 ble nyskolen, Solheim skole, tatt i bruk. Det var stor stas for meg, for da ble skoleveien min kortet ned til 3 km. Jeg var nå blitt 10 år, så da var dette ingen sak. Om vinteren hendte det at jeg gikk på skøyter hele veien etter elva som rant fra oss og forbi skolen.

### Fritid

Ettersom det var skole annen hver dag, hadde vi mye fritid, men da var det lekser som måtte gjøres. Dessuten måtte vi tidlig hjelpe til med forskjellig arbeid, for eksempel var det å renske forskalingsmaterialer og trekke og benke spiker noe som måtte gjøres. Spiker kostet penger og måtte gjerne brukes flere ganger når det var mulig.

Ellers lekte vi som andre unger. Vi gikk på ski og skøyter om vinteren. Og om sommeren badet vi i elva, laget pil og bue, fisket osv. Men utstyret var noe helt annet enn i dag. Far laget både ski og staver til meg. Både skiene og stavene ble litt tunge, men vi både hoppet og gikk langrenn. Skiene ble smurt med tjære og talglys. Det var sjelden vi hadde noe annet. Fiskestanga var som regel en rognkjepp. Etter hvert fikk jeg tak i ei bambusstang som var ca. 6 m lang, og det var stor stas. Den var litt vanskelig å få med seg, særlig i ulendt terreng. Men jeg fartet omkring i mange vann og fisket. Jeg husker spesielt en fin tur jeg hadde sammen med Kristian Nordsæter som hadde et småbruk i nærheten. Han var gift med Agnes. De hadde ingen barn, så de syntes kanskje det var moro at jeg var med.

Vi gikk til Torsengvatnet. Der fikk vi ca. 50 aure hver. Det var så mye fisk at Kristian måtte hjelpe meg med å bære fangsten, mens jeg måtte bære fiskestengene. Jeg var vel enda bare 10 år, og det var langt å gå. Fisket var selvfølgelig også en kjærkommen matauk i en tid med lite penger og lite mat.

Jeg gikk som sagt ofte på skøyter på isen etter elva helt fra der vi bodde til skolen. Det var selvfølgelig ikke helt ufarlig, da det kunne være råker i isen.

Vi visste stort sett å passe oss, men en gang holdt det på å gå helt galt. Da var vi flere som hadde samlet oss på isen på hølen nedenfor Anton Stallvik. Der var det ei råk midt ute i hølen. Vi begynte å gå i ring rundt råka, men så fant Alf Stavnes på at han skulle renne mot råka. Hvorfor vet jeg ikke, men plutselig snublet han og gikk på hodet rett ut i råka. Vi andre måtte forskrekket se på at han gikk helt under, men han kom heldigvis fort opp igjen, for det var ikke så dypt, men hadde han kommet under iskanten hadde han vært fortapt. Etter dette måtte han heim for å få på seg tørre klær, og vi andre hadde mistet lysten til å gå mer på skøyter den kvelden.



*Her fra et besøk av Ole Hafell med familie. Vi guttene, Olaf Hafell, meg, Arne og Tore Hafell. Ole Hafell holder*

## Husbygging

Far hogg tømmeret fra egen skog. Men det var mye arbeid. Tømmeret ble kjørt fram med hest. Når alt var på plass, fikk han Alfred Husby til å komme med et ambulerende sagbruk slik at tømmeret kunne sages til ønskede materialer. Kjeller ble gravd med spade og massen kjørt ut med trillebår. Dette var jo før man fikk gravemaskiner til slikt arbeid.

På samme måte ble fraukjelleren under fjøset gravd ut. Stein til murene ble hentet fra steinura opp ved Høgsetvatnet. I 1947 stod stua ferdig, og i 1948 var også fjøset ferdig. Far var streng, men en god far. Til tross for hvor fattigslig vi hadde det, kjøpte han et lite trekkspill til meg da jeg var 7 år. Det har jeg hatt mye glede av. Senere i voksen alder fikk jeg et stort trekkspill, som jeg har underholdt med i mange sammenhenger.

Far jobbet også en tid i Fiksdal steinbrudd. Det gjorde han da mor hadde blitt gravid, og min bror, Rune (Larsen) Frengen, kom til verden i 1948. Det var selvfølgelig veldig ensomt og slitsomt for mor som da gikk heime og stelte hus og fjøs og ellers stort sett bare hadde meg å snakke med. Hun ble også plaget med bekkenløsning under svangerskapet. Etter fødselen ble mor syk. Hun ble aldri sterk etter dette, og far bestemte seg til slutt for å selge bruket. Da hadde han bygget stue og fjøs og dyrket ca. 15 mål jord.

Vi flyttet til mine besteforeldre, Karen og Aksel Larsen i Frengen. Derfor gikk jeg de 2 siste årene på folkeskolen i Fevåg. Far bygget så et hus på Selnes i 1951. Jeg gikk også framhaldsskolen i Fevåg. Den ble holdt i Bedehuset.

Jeg reiste tidlig heimefra for å gå på skole og har vært lærer både i grunnskolen og videregående skole.

Det er sikkert andre som har bodd lenger enn meg på Ny Jord som har mer å fortelle, men dette er det jeg husker best.

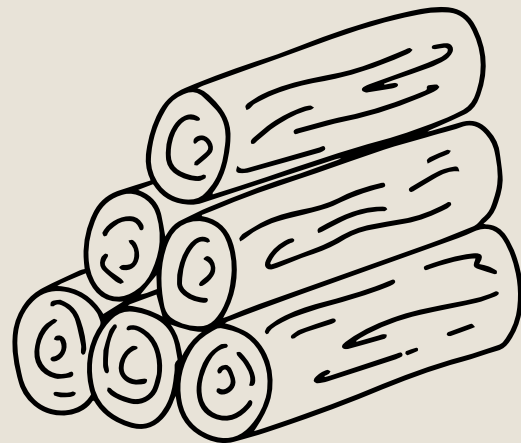
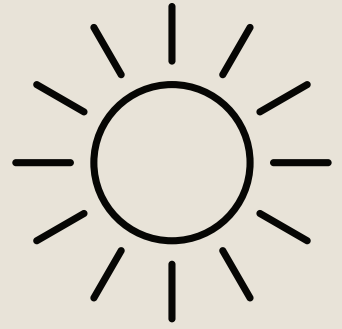

*Granåsen slik det så ut i 1948.*

# PETRUS



Fra Sørfjordingen, 1942. Avskrift av Dag Håvard Askim

*Når eg skriver denne fortellinga, så er det te de kvite katters ros, og ein takknemligheit te de som har kvite katter i huset.*

*Det er forferdelig med katter i Sørfjorden, og ein kan få sjå dem i aill fargan nersom kvit som e ein meir sjelden utgave. Å sjå ei kvit katt no fer tida e meir som å sjå et fly før i tia.*

*Og no ska eg fortelle kolles di fainn opp de kvite kattann. Det va i Ramsvika eg først fekk sjå ei kvit katt, men æ kain itj sei kor me meg eg vart med det såmma, fer eg trudd det va ei tam røsskatt som'n Plaskus ha fanga i Hulvandskog. Den svarte sneppen på rompa mangla, men eg trudd sjølsagt det va eit påfunn blant røsskattann.*

*Imens eg sto og såg på denner kvite katta, kom a Anna ut i samma vaset. - Du står å sjer på katta vår du, sjer æ, sa a. - Ja, sei eg. Det va da ei rar katt. Sånn katt ha eg ailler sett før. Hu der må værre fanga inni Hulvandskog, skjønne eg. - Neida, sei a Anna. Det e da ein sort som eg ån Meier ha foinne opp tå kryssing imellom katt og gris. Men da mått eg til min store forundring dra på flirn. Hu Anna e makalaus. Hu finn på og forstår sæ på ailt, så det e no itjnå rart at a fainn på å par katt og gris. Så fortsætt a: - Det va dein tia at hain Meier for og lura her, og så venta vi ei gris pork deinner natta, og så skoill da hain hjølp mæ å pass deinner gris porka. Fer å fordriv tida litt sto vi å såg på nå åtte dagers gammel grisonga som for og galta og sprang rundt om mora. - Sjer du kor nett dæm e, sei eg åtn Meier. Einn om eg koin ha hatt ei kvit hainnkatt som eg koinna kailla opp etter deg, så ha itj vækka vårte så lang. Da san Meier: - Men einn om du tar dein størst galten å pare med katta vårres? Fer da eg gikk på landbruksskolen lert vi om nå som hette kryssning av forskjellig, og i praksis så ha da'n Baldor para poppen hass Lysvand med svart kanin, og da fekk'n halve tå kvart. Halve legna poppen og halve kanin.*

*Ja, så vart vi da enig om å prøv med litt kryssing. Ein dag det vart det sånn jammer på katta, gikk eg borti fjøset og ha a oppi åt hain Petrus som eg kailla galten, og før eg vainn meg ut av fjøset, va det heile overstått, fer hu Sara likt itj å værre i lag med kjæresten sin så læng.*

*De 20 vækkan som skoil gå med før hu Sara fekk små, va som 120 vækka, fer så speint va eg på resultatet. Endelig kom dagen med Saras nedkomst, og te min store forbauselse såg eg at det va ein kvit toill mellom di ainner toillan. Eg trudd mæsta itj auan min lenger. Men da han vart stør, tok eg å døpten. Veit du ka eg kailla'n? Eg kailla'n Petrus etter far sin.*

*Hain Petrus va ein framifrå katt, men det va to nokså stygge feil me'n. Fer det første van så ornslig, og fer det ainner så hørt'n så å sei itjnå, og det va mæsta vær. Nei, te slutt så tenkt eg å få dyrlegen innover, heiller så mått eg avliven. Men så kom eg på at'n dokter Sauer ha kontordag i Kleiva om torsdan, og om dan etter, strauk eg åt Kleiva me'n Petrus. Under Sauers kyndige hode vart det ei undersøkelse av rang.*

*Men som alt at det vart uten resultat. Eg fekk med noen peller a heim som eg skoill gi'n tre ganger daglig, før etter maten. Og så mått eg låvva å kom på kontoret i Bjugn innan tre daga fer Sauer ha kjøpt seg ei ny oreundersøkelsesmaskin.*

*Ja, eg så gjor, fer eg villa no ikke avlive'n Petrus heiller da med det første. Og no skoill'n bli god kar igjen når'n ha gått igjennom deinner undersøkelsesmaskina ein par gång, sa'n Sauer.*

*Men resultatet av denne undesøkelsen hass Sauer vart og uten resultat. Hain Sauer røntgenfotograferte og undersøkte både her og der, men katta hørt lik dårlig og lik ornslig varta og.*

*Så ein dag tenkt eg at det her skoill eg klar sjøl. Eg skoill itj en gång få han Meier te å hjølp mæ, tenkt eg. Eg så gjor! Eg tok med meg katta borti fjøset. Hu spraltes littegrainn, men det vart snart stillt da eg tok a etter begge bakfotan å slo a med hauet mot ein kubås.*

*Eg syntes hu sa Anna med det såmma, men det sjeit eg i. Eg hivd a uten betenkning ned gjennom fjøsluka. Eg gråt ein liten skvett med det såmma, fer eg ha bestandig holdt så av'n Petrus, og så tenkt eg at operasjonen kanskje vart fer hard.*

*Men det synte seg likevel at eg va ber te å operer ein hain Sauer, fer om ainner dan kom'n Petrus inn i kjøkenet åt meg, og da hørt'n så fergæli godt. Og ailler sea han vårre ornslig, sa a Anna stolt.*



# Stjørna i mellomkrigsåra

Av Per Husbyy

## **Dette var våre foreldres ungdomstid og starten på livet**

*Det kan være interessant å se hvordan det var i Stjørna på den tida våre foreldre startet livet. Er du pensjonist hadde dine foreldre barndom- og ungdomstid fra 1918 da 1. verdenskrig sluttet og til 2. verdenskrig begynte i 1940 i Norge.*

De første årene etter 1. verdenskrig var det ute i verden en oppgangstid. For Norge med stor skipsfart og mye ny industri ble det gode år. For noen ble det satset vel dristig, noe som førte til konkurser og store tap. I Norge er fortellingen av Johan Falkbergets om Bør Børson et godt eksempel på dette. Ikke alle var så heldig som Børson.

Utover på 1920-tallet kom motgangstid med stor arbeidsledighet og fattigdom både i Norge og Europa. Så kom 1930 - åra med økonomisk krise og uro i verden. Historisk blir mellomkrigsåra sett på som en fattigdomstid. Men hvordan var mellomkrigsåra i Stjørna?

## **Stjørna hadde en god periode**

På begynnelsen av denne perioden var det bare noe få som hadde fast lønnet arbeid: 4 - 5 lærere, 1- 2 sykesøstre. Prest og lege hadde vi sammen med Bjugn. Det var på andre måter folk skaffet seg inntekter og levebrød. Det er der Stjørna skiller seg ut, og dette skal vise seg å gjøre disse åra til gode år på mange måter.

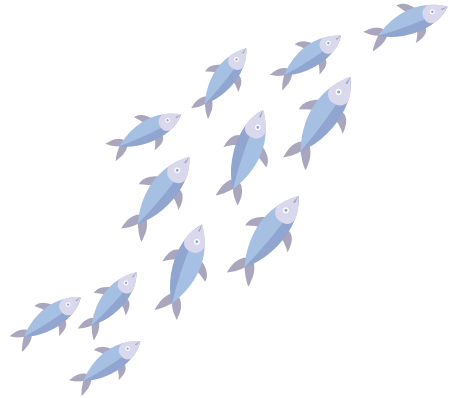

*Sildoljefabrikken med hermetikkfabrikken i bakgrunn.*

## **Arbeidsplasser**

Folk trenger arbeidsplasser for å skaffe inntekt til mat, klær mm. I Stjørna ble det nye arbeidsplasser i Saga med sildoljefabrikken som trengte mange i sildesesongen. Den viktigste arbeidsplassen derimot hermetikkfabrikken i Saga da den kom i 1920.

Så mange ansatte har ingen bedrift i Stjørna hatt verken før eller senere. Dessverre varte dette eventyret bare en kort periode til fabrikken brant ned i 1939. I denne perioden var det også stor aktivitet i Råkvåg med hermetikkfabrikk og enda mer med sildeverking, salting og pakking av sild i tønner.

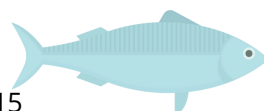
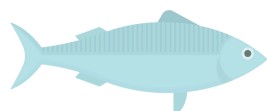



*Arbeiderene ved Råkvåg Canning CO 1928*

Disse bedriftene var også arbeidsplasser for kvinner som ellers var hushjelper eller på andre måter hadde tilfeldig arbeid med knapt med lønn. Ofte var betalingen bare husrom og kosten.

I mange heimer var det mange barn som kom til og de eldste måtte flytte ut og få seg plass der noen hadde behov for arbeidshjelp. Ved folketellingen i 1920 var det også folk som kom fra andre bygder for få arbeid i Stjørna.

Mange kvinner skaffet seg arbeid på butikk etter hvert. Andre var flinke med handarbeid og sydde klær for andre. Herreklær ble vanligvis kjøpt i byen eller laget av omreisende skreddere. Da symaskinene kom, ble mange så flinke at de sydde til seg selv og andre.

### **Fiske**

Fiske var på den tiden viktig for alle. Alle kunne fiske for å skaffe mat til sine. For mange var fiske det som skaffet inntekt. Særlig i Råkvåg og Fevåg bodde mange der fiske var hovednæringen, enten drev de alene, eller de var med på andre båter. Dessuten var fiske en tilleggsnæring for mange med gård, som hadde rett til sjø og landnotfiske.

I 1930 var det 74 båter i Stjørna i Merkeregisteret for norske fiskefarkoster. Av båtene var 19 uten motor. Den største var en dampbåt med 156 HK på 86 fot som tilhørte Råkvåg Canning Co AS. De fleste båtene var med motor på 6–15 HK og var 20 til 30 fot lang.



*Bryggene var viktig for de som drev fiske.*





*Det trengs mange når notkastet skal tas inn*

### **Kommunikasjon**

Fram til 1900 - tallet var Stjørna helt isolert på landjorda. Det var sjøen og båt som folk brukte om de skulle til Trondheim for å gifte seg eller handle, eller til kirka i Høybakken. Prest og lege måtte også bruke sjøveien.

Da forsvaret bygde vei fra Rissa til Hasselvika, ble det klart at Stjørna måtte knytte seg på denne veien og ikke bygge Hogsdalsveien som herredstyret i Bjugn/Stjørna vedtok i 1899. Derfor ble det startet veibygging mellom Hasselvika og Fevåg og arbeidet fortsatte videre mot Saga.

Ved folketellingen i desember 1920 kommer det fram at veien fra Fevåg er kommet til Sørfjorden og begynner å bli ferdig. På mange av gårdene i Sørfjorden og utover innlosjerte det folk som arbeidet på nyveien, blant dem også sjefen for anlegget. Mange av de fastboende har også fått seg arbeid på nyveien.

Veien ble bygd videre mot krysset ved Krinsvatnet, og før 1940 var det vei over Nyjorda til Gjølga og Stallvika til Bjugn og Ørland. Vei til Nordsetra kom før 1940, men veien til Åfjord kom ikke før etter krigen.

Veibyggningen ga arbeid og inntekt for mange. Med vei ble det forbindelse med bil både ut av kommunen og ikke minst innen Stjørna. Melk kunne hentes til meieriet og smør sendes ut. Det samme med mange produkter og ikke minst adkomst til nye arbeidsplasser i kommunen.

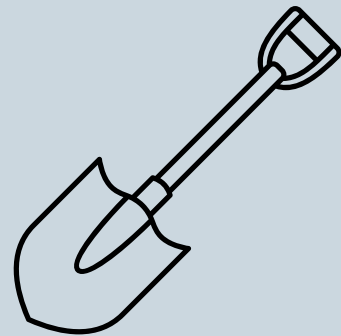

*Veiarbeidere på Stjørnveien med datidens verktøy.*





*Med ny vei må det fin bil til.*

Enok Otterstad ble en pioner innen rutebilkjøring i fylket, og startet 7. mai 1926 Fosens første bilrute. Det var en påbygd Chevrolet lastebil med plass til 16 passasjerer, og ruten var Sørfjorden – Stadsbygd. Videre med båt til Trondheim. Senere ble han sjåfør i Fosenhalvøya Billag og Kvithylla ble stoppested.



*Enok Otterstad med familie og han første bil.*

Lenge før veien kom, var det opprettet båtrute med plass for passasjerer og gods fra Trondheim og til mange stoppesteder i Stjørna: Fevåg, Selnes, Husbysjøen ble med da kaia ble bygd. Videre til Råkvåg, Stallvika og Høybakken og andre steder rundt Trondheimsfjorden.



*Rutebåten ved kaia på Refsnes.*

### Landbruket

Gårdene i Stjørna fikk langt bedre muligheter til å skaffe inntekter fra gården etter at Sørfjord meieri kom i 1999. Etter som veiene ble bygd ut fikk flere mulighet til å levere melk, og mot 1940 var størstedelen av Sør-Stjørna med. Det førte også til at produksjonen ble lagt om med overgang til kyr og slutt på seterdrift og geiter. Det ble bare de som ikke kunne levere melka ved vei som måtte drive slik de hadde gjort tidligere.



Gårdene var på denne tida tungdrevet og krevde mange arbeidshender. Mekaniseringen var ikke kommet enda, og hele familien var engasjert i drift av gården og stell av dyra. Ofte omfattet familien også flere. Sønner og døtre med familier arbeidet også på gården med litt tilfeldig arbeid i tillegg. Aldri har vel flere kvinner vært med i fjøsstell og onnearbeid.



*Høykjøring i gamle dager.*

Det ble i disse årene stor byggeaktivitet og etterspørsel etter byggematerialer som var laget på saga. Derfor ble det bygde flere sagbruk med motordrift. Til bolighus ble det brukt yttervegger av stående pløyd plank med papp ut- og innvending samt panel. Skogsdrift og sagbruk skaffet arbeidsplasser.

For å bøte på manglende arbeidsplasser ble det satt i gang bureising, der Selskapet Ny Jord, med bidrag fra staten, kjøpte opp arealer fra eiendommen Varghiet. Dette var det største bureisingsfeltet i Sør-Trøndelag med plass for 28 bruk. Det ble også gitt støtte til mindre felt som i Fevåg med 3 bruk, 1 i Øyan og 3 i Nordsetra. Det var et stort slit for å få til en heim, men det ble bygd hus for folket og inntekt fra gårdsdrifta til å skaffe mat og det som måtte kjøpes.

### Mange butikker

På ett område var denne tida en periode for etablering av flere butikker. Om en tar det områdevis, så finner en 2 butikker og et bakeri i Fevåg, 2 butikker på Selnes, 2 butikker og et bakeri i Sørfjorden, tre butikker, et bakeri og en kjøttvarebutikk i Råkvåg, en butikk på Ny Jorda, en butikk på Gjølga, Butikk på Stallvika og minst to butikker i Høybakken. Det har knapt vært flere butikker i Stjørna, og dette ga arbeid for mange selv om ikke omsetningen var like stor over alt. Vareutvalget var beskjedent, og matvarer bestod mest av tørre varer og sirup på spann.



*Monsenbutikken i Råkvåg.*

## Mange skoler

Det har ikke vært flere skoler på flere steder i Stjørna enn i disse årene. Årsaken var at det manglet veier og det ble for lange avstander når beina var framkomstmidlet. Disse grendene hadde egne skolehus i store deler av mellomkrigsåra: Fevåg, Selnes, Fiksdal, Mælan, Råkvåg, Våknøya, Ny-Jorda, Gjøлга, Søvrika/Stallvika og Høybakken.

Skolen hadde som oppgave å lære elevene å lese, skrive og regne. Det ble lagt mye vekt på disse grunnleggende ferdighetene. Praktiske oppgaver måtte læres i praktisk arbeid. Derfor begynte skoleåret i oktober og varte til påske, slik at alle elevene kunne hjelpe til hjemme fra våronna startet til avling og husdyr var kommet i hus.



Råkvåg gamle skole.

## Trivselen øker – Forsamlingshus bygges og mange lag stiftes

Tyskerne har et uttrykk: *Man lever ikke for å arbeide, man arbeider for å leve.* Vi må ha mer enn mat og klær, vi må ha glede, opplevelser, være sammen med andre. En kan undres over at i den tida da det var lite penger gikk folk sammen og bygde hus for å møtes i flere grender.

Det ble bygd forsamlingshus, som Fritun og Varden, for fest og sammenkomster med underholdning, blant annet av Sørfjord og Råkvåg ungdomslag. Det samme gjaldt for Åsvang på Selnes og i mange andre grender, der flere lag gikk sammen om byggingen.

I mellomkrigsåra var det stor aktivitet i forskjellige lag. Mange lag ble stiftet i disse åra som idrettslag, som arrangerte stevner både sommer og vinter. Særlig var skiløp og stafettløp populært. Det ble arrangert stevner som samlet folk fra flere grender og kommuner, etter som veiforbindelsene ble bedre. Forsvarstanken var stor og det ble arrangert skytterstevner i flere grender. Sørfjord skytterlag bygde eget hus som ble brukt til fester og samlinger ved blant annet Stjørnfjellrennet.

Sang og musikk var populært, og sangkor var det flere av. Sangerne arrangerte stevner og holdt fester sammen med andre. Det ble bygd danseplatter flere steder, og fester med sang, dans og musikk ble arrangert både ute og inne.

Det var et stort utvalg av lag der kvinner og menn møttes heime hos hverandre eller i ulike misjonshus eller bedehus. Formålene kunne være forskjellige – kristne møter, misjonslag var det mange av, husmorlag og sanitetsforeninger.

Det var i det hele stor aktivitet i mellomkrigstida. Folk ville møtes og få til noe for bygda og samfunnet. Da krigen kom ble mye av dette stengt, men etter krigen tok det seg opp igjen helt til fraflytting, færre folk og nye generasjoner hadde andre interesser.

## Idretten blomstrer

Folketallet økte mye i mellomkrigsåra og mange ungdommer ønsket å ha noe som skapte spenning og trivsel. Det ble stiftet idrettslag og sjelden har det vært større breddeidrett. Det ble arrangert sykkeløp og selvsagt mange former for løp. Idrettsbaner var det lite av så det ble stafettløp som det ble mest av. Fotball var helt i startfasen og det som skjedde var på enkle baner på flate jorder eller i fjæra. Fevåg idrettslag ble stiftet i 1934 og de fikk laget fotballbane på Vestvikstranda.



Stjørna idrettslag sitt stafettlag, som vant Fjellseterstafetten flere ganger.

## Samhold og slektskap er viktig i vanskelige tider.

I vanskelige tider må en dele på godene. Det gjaldt både mat og husrom. De som hadde husdyr delte kjøtt og melk med slekt, ofte mot byttarbeid. Heldigvis var det mulig å få fisk og sild, og alle med litt jord dyrka potet. Sild og potet har metta mange.

Noe annet som skjedde i disse åra var at for mange unge ble det giftermål og barn før de var i eget hus. Det var mange unge familier som bodde på et lite loft hos foreldre eller slekt før de hadde råd til eget hus. De lærte seg å bo tett sammen, og trivselen var kanskje vel så god som i dag, der barna må ha eget hus før de er ferdige med utdanning og har fått seg jobb.

## Vanskelige tider kan føre til godt også

Jeg tror få av våre foreldre så på mellomkrigsårene som en trist tid. De var ikke vant til stor rikdom, men fant glede og trivsel i samhold. At Norge endret status fra å være blant verdens fattigste land til å bli blant de rikeste, har ikke bare positive sider.



# Rømte fanger i 1943

Av Eilif Rødsjø

Jeg vil prøve å gjengi hva min onkel Anders Rødsjø fortalte om en hendelse i Holvatnet sommeren 1943. Anders bodde og drev med husdyrhold, mest geiter, på fjellgården Holvatnet.

I 1942-1943 rømte flere fanger fra Ørlandet, det var mest serbere. Mange fikk hjelp av folkene her i Rødsjøen. I 1943 klarte de som ble holdt skjult i «Serberhytta», med hjelp av lokale grenseløser, å ta seg over til Sverige. Se boka «Når nøden er størst».

Sommeren 1943 kom to menn til Rødsjøen. De utga seg for å være rømte fanger og ville ha hjelp. Folkene i grenda var noe betenkte på å hjelpe disse, da de ikke så ut til å være «utsultede» fanger. Det var som kjent streng straff for å hjelpe rømte fanger.

Min far Alfred og Albert K. ble enige om å sende de to fangene videre innover, uten å gi dem mat eller annen hjelp. Etter ca. to timer ringte de lensmann Arvid Skavdal og fortalte at to fanger hadde passert Rødsjøen. De visste at om de ikke varslet lensmannen kunne det få alvorlige følger for Rødsjøgrenda. Min onkel Anton, som da var 17 år, ble sendt til Holvatnet for å varsle om de to fangene som var på tur innover og at lensmannen var varslet.

Da Anton kom innover satt Anders, hushjelpa hans, Jon Moan med kjæresten sin, hu Borghild som han senere ble gift med og Sverre Aune på kjøkkenet. Sverre var søskenbarn med min far og onkel Anders. Sverre og Jon hadde gått i «dekning» der, da de var veldig aktive i motstandsbevegelsen og var ettersøkt. Se boka «Opperasjon Oleander». Senere rømte de til Sverige, der de ble til krigen sluttet. Sverre og Jon hadde våpen og ordnet seg for å dra til skogs, da de fikk se båten komme rundt Finnestangen.

Plutselig fikk de se to væpna tyskere komme gående nedenfor fjøset, for det var nok ikke plass i båten. Sverre og Jon sprang ut, med hver sin maskinpistol, og kastet seg ned i ei grøft ca. 50 meter unna huset. De tok ikke sjansen på å springe lenger for da ville de bli oppdaget. Der lå de skjult bak busker og bringebærkratt. Sekkene deres sto igjen på loftgangen med pistolene oppå lokket.

Etter en stund kom lensmannen og resten av tyskerne, til sammen 8 personer, fram til gården. Noen ble satt som vakt nedenfor gården. Onkel Anders fortalte at lensmannen ville undersøke på loftet, men da han kom halvveis opp i trappa snudde han og kom ned igjen. Onkel var overbevist om at han hadde sett både sekkene og våpna på loftgangen. Dermed dro de tilbake med uforrettet sak. Som onkel Anders senere sa: «*Vi koin ha hatt vær lænsmann eller'n Skavdal*».

Sverre og Jon var enige om at kom tyskerne ut med heva våpen, skulle de skyte. De ville ikke bli tatt til fange. Hva som hadde hendt hvis de hadde blitt oppdaget vil jeg helst ikke tenke på, sa onkel. Når det gjelder de to «rømte» fangene hørte hverken de i Rødsjøen eller Holvatnet mere om dem.

Etter krigen ble Arvid Skavdal en betrodd mann i Bjugn kommune. Da jeg begynte som kontrollassistent ved Furunes Meieri i 1970 traff jeg Arvid Skavdal. Han var da «kårkall» på en gård jeg besøkte. Han var født i 1909 og døde i 1988. Det var en interessant person å snakke med, men jeg spurte aldri om hendelsen i Holvatnet, selv om jeg hadde lyst.



Holvassgården 1939. Bildet visr bygging av nytt fjøs.

*Jon Moan var 24 år,  
Borghild 20 år og  
Sverre Aune var 27 år  
da dette hendte i  
Holvatnet.*



# Personnavn i Stjørna

Av Per Husby

## Innledning

*Når en driver med slektsgransking er det viktig å få navn på personer riktig. Det er ikke alltid lett når en person blir døpt med et navn som står i kirkeboka og når navnet som blir brukt er forskjellig. En som ble døpt Ole kan bli kalt Ola. Samme gjelder for mange navn. Noen får kallenavn som er så mye brukt at få vet det korrekte navnet.*

*Mange har flere fornavn og bruker bare det første. Det er greit, men så velger noen det andre navnet som fornavn. Så kan den med samme etternavn også ha endret fornavn og da blir det lett misforståelser. Det er heller ikke uvanlig at samme person kan ha ett navn ved dåp, annet navn i dagligtale og tredje navn på gravstein.*

*Jeg har sett på hvordan reglene for fornavn og etternavn har vært gjennom tidene på personer i Stjørna. Jeg har gått gjennom folketellinger og kirkebøker om hva som var mest brukte navn de siste 200 åra.*

## Navn i gamle dager

I riktig gamle dag hadde nok de fleste bare fornavn. Så fikk noen tilnavn etter utseende, styrke og hvem som var far eller mor slik vi ser i den gamle historien. Farsnavn som etternavn med tillegg -sen eller -datter var brukt for alle ved folketellingen i 1801. Het faren Esten så ble datteren Berit hetende Berit Estensdatter. Når en person ble nevnt i dagligtale eller skriv, var det vanlig å ta med navnet på bostedet. Hvis Berit Estensdatter bodde på Stormo, ble det Berit Estensdatter Stormo.

Noen få kan ha etternavn som ble likt brukt for hele etterslekta og likt for kjønn. Det gjelder ofte for etterkommere etter viktige personer og for spesielle stedsnavn. Det finnes også slike etternavn som er fredet og forbudt å bruke for andre enn etterkommerne i slekta.

## Mange navn har kristen bakgrunn

Etter at Norge ble kristnet rundt år 1000 ble kristne navn som Maria, Johannes (Jon), Lavrans og Lars, Sissel, Birgitte (Berit, Birgit og Brita) og Peter (Per), mest brukt. Etter hvert ble disse navna fornorsket og vi fikk navn som Anders, Anna, Kari (Katrine), Marit, Mari, Marit, Marte, Nils.

Med tyske handelsmenn kom navn som Fredrik, Hendrik, Magnhild og Valborg.

På slutten av 1800-tallet kom norrøne navn som Sigrid i stedet for Siri, Sverre, Snorre, Svanhild og Trygve samt varianter som Oddvar, Oddveig og Solfrid.

Når vi sammenligner dette med navn som ble mye brukt i Stjørna på 1800-tallet, så var det disse navna som var mest populære her: Kvinnenavn Ane, Anne, Anna, Ellen og Ingeborg og mannsnavn Ole, Anders, Nils, Peder.

## Oppkallingsregler

I Norge har vi hatt sterke tradisjoner for hvilket navn barnet skal få. Oppkalling etter slekten har vært viktig, etter fastsatte mønster. Over 90 % av Norges befolkning i 1801 var bønder og gårdbrukere, og de fleste fulgte et fastsatt mønster for oppkalling.

Eldste sønn fikk navnet til farfar. Nest eldste sønn fikk navnet til morfar. Dette ble byttet om dersom foreldreparet overtok morens gård, for navnet følger garden.

Eldste datter fikk navnet til farmor. Nest eldste datter fikk navnet til mormor. De neste barna fikk gjerne navn fra oldeforeldrene. En kan se spor av dette på slektene som kom til Stjørna omkring 1800 og bosatte seg på Husby, Søraune, og Rødsjø. På Husby var første eier Knut Paulsen oppkalt etter morfaren, mens en yngre bror var oppkalt etter farfaren. Neste eier Paul Knutsen, ble oppkalt etter farfaren Paul Pedersen. På Søraunet var første eier Anders Johnsen og sønnen John Andersen ble oppkalt etter farfaren John Sivertsen.

Unntak som brøt inn i det faste mønsteret: Dersom en mor døde i barsel ville en datter født få navnet til moren. En enkemann vil gi sin førstefødte datter i nytt ekteskap navnet til avdøde kone. En enke vil gi sin førstefødte sønn i nytt ekteskap navnet til sin avdøde ektemann. Det fantes også tilfeller av andre brudd med mønsteret: Oppkalling etter en viktig person i samfunnet, for eksempel presten. Innflytelse fra embedsfamilier med mer europeiske og moderne sammensatte navn.

Navneoppkallingsreglene ble gradvis slakket på utover 1800-tallet, også ettersom folk flyttet inn til byene eller emigrerte. Det varierte også ofte mellom landsdeler og sosialt sjikt i hvilken grad skikken ble fulgt.

## Navnelover

Inntil 1923 har det ikke eksistert noe regelverk for bruk av personnavn. Derfor ser vi at personer kan benevnes med forskjellige etternavn i ulike kilder. Noen ganger med et farsnavnet, og andre ganger med et gårdsnavn, eller også yrke som et tilnavn. Etternavn ut fra gårdsnavnet kunne gjerne endre seg alt etter hvilken gård personen bodde på



## Navneloven av 1923

I 1923 fikk vi lov om personnavn i Norge. Nå skulle alle ha et fast etternavn og det var ikke lov å endre etternavnet uten tillatelse fra myndighetene. De som ble født etter 1. juli 1923 ble tildelt et slektsnavn fra far hvis foreldre var gift, fra far eller mor hvis ugifte foreldre. Ved giftemål skulle bruden ta brudgommens etternavn. Avvik fra dette måtte det søkes om.

Valget stod for de fleste i å velge mellom et stedsnavn/bosted eller bruke det -sen navnet de hadde fra slekta. De aller fleste i Stjørna valgte bostedsnavnet. Det tror jeg de er glade for i dag. Det viser tilhørighet til stedet og samhold i slekta. Det ble valgt litt forskjellig når det gjelder tilhørighet, om det var grenda/stedet eller eiendommene.

I Fevåg var det ingen som valgte stedsnavnet som slektsnavn, mens i Frengen tok nesten alle Frengen som slektsnavn. På Selnes valgte mange stedsnavnet Selnes som slektsnavn. Det skyldtes kanskje at de kom fra en Selnesgård eller boplassen var delt fra en. Datidens stedsnavn Fiksdal ble valgt av mange av beboere og etterkommere, men det var noen i sammen familie som valgte -sen navn etter sin far.

I Sørfjorden var bostedsnavnet dominerende, også for bruk som var fradelt. Så Husby, Mælan, Lillemo, Stormo, Sagli og Aune var det mange som valgte, men nyere innflyttere som Jansen, Breivoll og Bromstad beholdt sine slektsnavn.

Råkvåg er litt som Fevåg, ingen valgte stedsnavn som etternavn. Der var bostedsnavn dominerende og noen innflytternavn som Foss, Langeland og Monsen. De som bodde på øyene tok navn av stedet, som Harøy, Sandøy, Våbenø og Besholm.

I Nord-Stjørna var det også stedsnavn som dominerte sammen med innflytternavn. Der kom mange innflyttere fra Sør-Stjørna til Ny-Jord-feltet, dagens Elveng.

## Lov av 1964 om personnavn

Det ble gitt bestemmelser om navneplikt, etternavn, fornavn og mellomnavn. Det ble gitt bestemmelser hvordan man registrer og endrer navn. Loven fra 1923 ble oppmyket ved at kvinner ikke trengte å ta ektemannens etternavn.

## Lov av 2002 om personnavn

Den gir større mulighet for å sette sammen slektsnavn med bindestrek, og den er mer liberal enn 1964-loven med hensyn til hvilke navn som kan brukes. Det er i teorien mulig å ta et hvilket som helst navn, også oppkonstruerte navn. Det ligger fortsatt noen begrensninger i loven, først og fremst at navnet ikke skal kunne bli til vesentlig ulempe for personen.

Når det gjelder skrivemåten er det spesifisert i loven av endring i skrivemåte uten at navnet i seg selv endres, ikke regnes som å skifte navn. Dette gjør det enklere å for eksempel ta i bruk en eldre skrivemåte eller å tilpasse skrivemåten til uttalen, uten at man må gjennom en navneskiftesak.

## Fødselsnummer

Et fødselsnummer består av elleve siffer. Fødselsdato som viser de 6 første sifrene er fødselsdatoen din. Hvis du for eksempel er født 22. juni 1976, vil de første seks sifrene i fødselsnummeret ditt være 220676.

Individnummer: De tre neste sifrene er individnummer, hvor det tredje nummeret viser til kjønn, hvor partall er kvinner og oddetall menn. De to siste sifre er kontrolltall.

Fødselsnummer ble innført i 1964 og administreres av Skatteetaten. Du må gjerne si at navnet ditt er de 6 første tall i fødselsdato hos apotek og lege. Det er det de må ha.

## Utviklingen av personnavn

Jeg har sett gjennom folketellingene 1801, 1865, 1900 og kirkeboka for Stjørna 1894-1919 og 1924-1947. De 5 vanligste navn for kvinne og mann er satt opp i en tabell for disse periodene. En liten kommentar til disse data:

Folketellingen 1801 var for Ørland prestegjeld og jeg har tatt ut de som gjelder Stjørna. Noen feil kan det være. Alle hadde bare ett fornavn og alle brukte tidens -sen navn for far, mor og barn. Det var 28 ulike fornavn og mange navn var «kunstige» med bare Ole, Anne, ikke Ola og Anna.

Folketellingen 1865 var sammen med Bjugn. Det var litt vanskelig å skille noen steder fra Bjugn. Her var det både Ane, Anna og Anne og skille på a og e på andre navn. Det var minst 51 ulike navn og de fleste navna er populære i dag.

Folketellingen 1900 hadde et bredt spekter av navn og de fleste er brukt i dag. Mange er blitt populære de siste åra. Nå har mange fått stedsnavn som etternavn og særlig blant innflyttere som Mollan, Foss, men også Stjørnnavn som Kleven, Pevik, Berget, Fiksdal, Mon, Bedin, Myran, Tøndervik, Sagmyr, Stormo, Staldvik, Søvnik, Øian, Sagen, Smevik, Ramsvik. -sen navn var likevel i flertall. Det var 2203 personer i Stjørna da tellingen ble holdt 1. desember 1900. Av dem var 1059 kvinner, 1139 menn og det var 356 bosteder.

Kirkeboka for 1894-1919 hadde interessante opplysninger om fornavn. Det var tydelig at det var blitt populært med to og flere fornavn, og det var mange som ble oppkalt etter sine beste- og oldeforeldre. Mange av navna blir brukt i dag. Mest populært var Johan med 69 og Anna med 56.

Det kom også til nye navn, og mange av dem som hadde vært i USA brukte nok navn derfra. Min far ble døpt Palmar Arnold, men brukt bare Arnold. Faren Paul Husby hadde vært 6 år i USA. Han ble enkemann da kona Anne døde 3 dager etter fødselen.

Kirkeboka for 1924-1947 inneholder navnene til personer som lever og har levd opp til nå. I denne perioden er det mange like navn som hos dem som ble født på 1800-tallet. Det er et stort mangfold av navn og få navn som skiller seg. Flest hadde navnet Arne med 22 og Astrid med 19.

Det er hos de som er født fra 1960-tallet at mange nye navn er kommet inn. Da fikk vi mer kontakt med hele

verden via TV og navn til idoler ble populære. Det er også perioden det ble slutt med mer enn ett fornavn. De senere år er det blitt endringer i etternavn. Det ble mer vanlig at gifte kvinner beholdt sitt etternavn og det ble mange som lever i samboerskap. Det siste nå er at mann og kvinne også bruker etternavnet til partner sammen med sitt navn. Mange barn får også begge foreldrenes etternavn.

### Stjornas mest populære navn

Kvinner					Menn				
1801	1865	1900	1894/19	1924/1947	1801	1865	1900	1894/1919	1924/1947
Anne	Anne-a	Anna	Anna-e	Astrid	Ole	Johan	Johan	Johan	Arne
Ingeborg	Elen	Ane	Klara	Aud	Anders	Ole	Ole	Ole	Gunnar
<u>Bereth</u>	Ane	Marie	Helga	Gerda	Lars	Anton	Anton	Arne	Johan
Kirsten	Beret	Elen	Johanna	Ingrid	Peder	Nils	Kristian	Alfred	Jarle
Martha	Ingeborg	Anne	Jenny -i	Liv	Hans	Ove	Martin	Peder	Harald

### Norges mest populære navn (fra Slekt og data)

Kvinner				Menn			
1780-1800	1945-1949	1970-1974	2022	1780-1800	1945-1949	1970-1974	2022
Anna	Anne	Anne	Nora	Ola	Jan	Jan	Jakob
Kari	Inger	Monika	Emma	Anders	Per	Rune	Noah
Berit	Kari	Hege	<u>Oliva</u>	Per	Sivert	Geir	Emil
Marte	Liv	Hilde	Ella	Hans	Bjørn	Bjørn	Lucas
Ingeborg	Marit	Nina	Sofie	Lars	Kjell	Morten	Oliver

### Elever ved Fevåt skole 1929/1930



**Første rekke:** Jakobie Frengen, Syneva Bakken, Selma Salbubæk, Ruth Vorhaug.

**Andre rekke:** Pauline Johansen, Gunda Vest-vik, Gunvor Hårsaker, Kirsten Skårstad, Haldis Øvergård, Solveig Barslet, Astrid Frengen, Klara Myhr, Gyda Øvergård, Marie Frengen, Kristine Frengen.

**Tredje rekke:** Josef Rabben, to gutter med Frengen som etternavn, Eivind Skårstad, Kristian Johansen, Ole Brennan, ukjent, Henry Kjelsli, Odd Rabben, ukjent.

**Fjerde rekke:** Froydis Helmersen, Ida Kjelsli, Jenny Barslet, Magnhild Bakken, Anny Brannan, lærer Clausen, Åshild Haugdal, Alfild Mollan, Anfryd Persen, Svanhild Persen, Ingeborg Frengen.

**Fente rekke:** Ingemann Frengen, Arnold Hustad, Birger Smevik, Erling Engvik, Fridtjof Bakken, Torleif Hårsaker, Sigvald Skaret, Jarle Haugdal, Henry Frengen, Anker Ovesen, Ivar Engvik

# En bibel i Frengen

## Om stormer i 1779, 1837 og 1841

Av Eilert Bjørkvik

I Langskipnesbukta i Frengen har Wenche Frengen tatt vare på en Bibel som er utgitt i 1757 på kong Fredrik den femtes foranstaltning. Spesielt med denne Bibelen, er at det er gjort ganske mange notater på de blanke sidene foran og bak i boka. På motstående side til tittelbladet er skrevet: Tilhørende Gabriel Mikkelsen Frengen; og Martha Haftorsdatter Aar 1868.



Foto: Andreas Jørstad

Gabriel Mikkelsen fikk skjøte på bnr. 1 av Frengen fra faren Mikkell Jensen i 1864, men satt ikke så lenge med gården. I 1868 makeskifta han gården med broren Nils Leonard Mikkelsen mot en part i Gangstøa (bnr. 3) på Selnes. Han solgte parten i Gangstøa til Eilert Eriksen Bedin i 1869, og Gabriel Mikkelsen og Martha Haftorsdatter flytta til Trondheim der Gabriel Mikkelsen var vognmann i 1875. Foreldrene til Gabriel og Nils Leonard Mikkelsønner var Mikkell Jensen Frengen og Sissel Larsdatter.

Før vi ser på de handskrevne notatene, må vi prøve å klarlegge eierforholdet før Bibelen kom til Langskipnesbukta. Det framgår at Anders Gabrielsen Røg, død 1763 på Selnes, kjøpte Bibelen for 4 riksdaler 1 ort den 23. oktober 1759.

Det er nok denne Bibelen som er nevnt i auksjonen etter Anders Gabrielsens enke, Sissel Olsdatter Selnes i 1768, og som tilfalt sønnen Jakob Andersen for 4 daler 2 skilling. Som en antydning om verdien av Bibelen, kan vi nevne at den beste kua på gården, Rosenkoll, ble solgt for 10 daler 1 ort 16 skilling (Austrått skifteprot 1768-1847:21b-24b).

Jakob Andersen ble 16. juli 1778 gift med enke Elen Estensdatter Frengen. Det ble ikke noe langt ekteskap, for Jakob Andersen døde allerede i 1785, 34 år gammel. Det ble holdt liktale over ham den 5. mai. Ellen Estensdatter Frengen døde 1. mai 1814, 85 år gammel,

men Bibelen nevnes ikke da boet ble registrert samme år. Hennes arvinger var sønnen Jens Mikkelsen og sønnen Jakob Mikkelsens 5 barn.

Jens Mikkelsen (1766-1819) hadde sønnen Mikkell (f. 1797) som blant annet hadde sønnene Jens (1826-1914), Nils Leonard (1828-1918) og Gabriel (1837-1886). Jens gikk Klæbu seminar, ble lærer på Inderøya og senere lærer og kirkesanger i Skogn. I 1891 bodde Jens Mikkelsen Frengen, kona Oline og dattera Ida i Fredrikstad. Oline døde i 1901.

1910 bodde Jens som enkemann i Trondheim med svigerinnen Marta som husholderske. Han døde i 1914. Om Jens Frengen, se Signe Heggset: Jens Frengen. Portrett av ein skolelærer og kyrkjesongar i Årbok for Nord-Trøndelag historielag 2023:87-98.

Dødsfallet til søstera Karen Mikkelsdatter ble registrert 13. august 1913. Karen hadde ikke livsarvinger. Hennes mann Anders Nilsen døde 20.2.1891, og ved testamente 14.5.1891 ble Kristian Antonsen Frengen, Anna Kristine Frengen og Jakob Nilsen Frengen innsatt som arvinger. Kristian Antonsen var fostersønn hos Anders og Karen Frengen i 1875. Gabriel eide Bibelen i 1868, og den kom sannsynligvis til Langskipnesbukta som et resultat av testamentet i 1891. Dagens eier av Bibelen er direkte etterkommer etter Kristian Antonsen (1861-1919) og Gustava Ovedia Olsdatter født Mollan (1870-1952).

De handskrevne notatene vi kan finne i en bibel er vanligvis slektshistoriske opplysninger om familien, men i denne Bibelen er det også andre interessante notater som er gjort. Ikke all tekst er like lett å lese fordi skrifta kan være svært svak. Dette er delvis markert ved skarpe klammer. Gabriel Mikkelsen Frengen er den siste eier som har gjort notat i Bibelen 14. mai 1866. Vi er allerede blitt kjent med innholdet i det eldste notatet:

*Anno 1759 den 23 ogtobris Kiøbte Jeg Denne bog og Gav for den 4 Daler 1 ort Gud unde Mig den at læse og Ret forstaa At ieg Et Guds Barn blive Maa. Sælnes 2 Jannuari 1760. AGsR. [Anders Gabrielsen Røg]*

*Gud Fader Som Mig Haver schabet Lad Mig alldrig blive fortabet Met Haab Sæter ieg tel dig gud Guds Søn Som Mig Haver forløst Du Være Altid Min Hielp og trøst størck det du Haver begynt i Mig.*

Denne Bog komer mig Jacob Andersen Til med rette gud unde Mig denne bog saa at Læse og ret forstaa at ieg et guds barn blive Maa Anno 1769.

Ano = 1752 = Er ieg Jacob Anderson fød til dene syndige Verden og døft i øre-Lands Kierke Mine fader Var Jacob mekelson FeVog Christopher Gabrielson og Gabril Anderson.

Anno 1778 d: 28de February Kom jeg her paa Gaarden Frengen, kom i ægteskab med den velagtbare Enke Elen Estens Datter d: 16 Julius og vor Cupulation skeede af velædle Hr Provsten Peder Fabrisius. Frengen d: 25de Julius 1778. J Andersen

Anno 1752 d. 10de April Er Jeg Jacob Andersen Fød til dene syndige Værden og døft i Ørelands Kierke Fadrerne var Jacob Michelsen Fevog Christopher Gabrielsen Selnes Gabriel Andersen Sødvingen Elen Anders Datter Brynel Niels D

Ano 1779 d: 4de Martius og natten til d: 5te Jndfalt den større storm fra vesten og tillige En usedvanlig flod da stormen var saa overordentlig stærk at ingen Kunde vide Heller fortælle af saadant Et væir nemlig Hær i Schiøren Allene gik ned, nie Bryger nemlig tvende Paa Eisaunet, En i Saltneset, En i Sødvingen tvende i Vogen En i Axeldahlen, En i Dahlen, En paa Stavneset, desforuden gjorde den stor skade baade ved søeKanten og indtil lands paa bøyderne, baade paa Stabur som vinden kastede ned og tog tagene bort af Husene, da EnHver ønskede at Han ikke maatte blive saadan En tid - Vinden Jorde Hellers utrolige ting baade at den fløtede stene og brød ned utallige Store træer Frengen Jacob Andersen

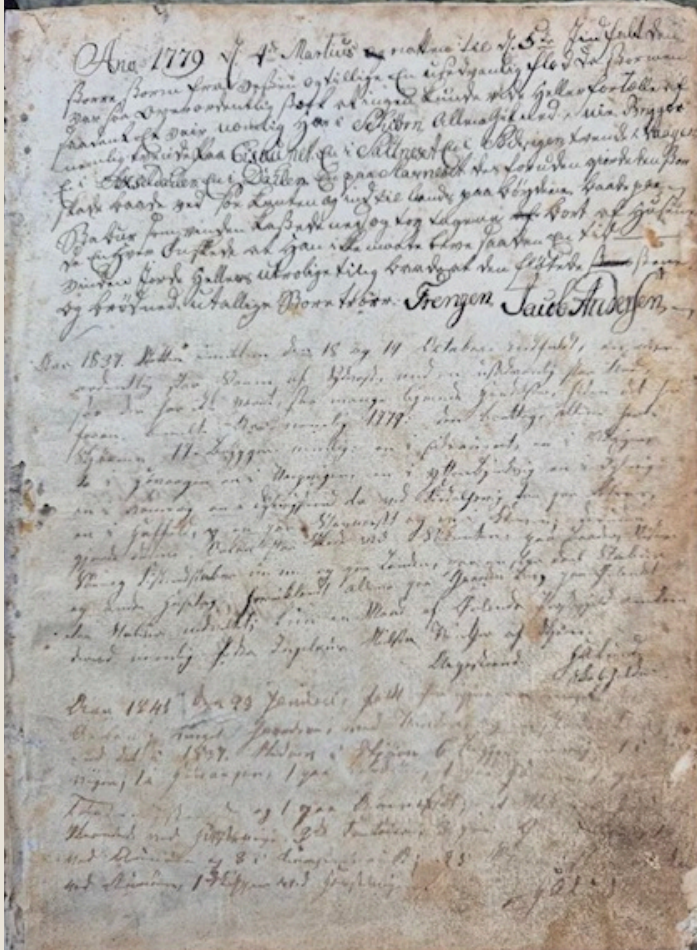

Notatene fra 1779, 1837 og 1841 er ikke alltid like lette å lese. Foto Andreas Jørstad

Dette er handskrevne opplysninger vi vanligvis kan finne i en Bibel, men så kommer det notater om hendelser som var av en slik art at de ble skrevet ned. Enkelte slektsopplysninger er skrevet 2 ganger.

Anno 1760 d: 5 Marsi Schede Den store Ulyche i Schaav-Dalen at tvende Gaarder løb ud og 17 Mennescher blev borte Med [ingen fortsettelse]

Anno 1761 d 13 Junius ladet sig til Synne den stierne Venus i Sollen om Morgenens klaachen 3 og [?] Menuter og gich ud af Sollen klaachen 9 Menuter og [ingen fortsettelse] 2

Anno 1759 vaar det store Sildefescheri i Fiorden Schiørn at Silden fal tør paa landet Ved inder Raach.



Det eldste notatet. Foto: Andreas Jørstad,



Aar 1837, Natten imellem den 18 og 19 October indfaldt: en over-ordentlig stor Storm af Sydvest med en usædvanlig stor Flod, saa der har ikke været saa mange lignende Hændelser siden det foran bemelte Aar nemlig 1779: den borttog alleene her i Skjørn 17 Brygger, nemlig en i Eidsaunet, en i Sødvingen, to i Høvaagen, en i Worpvingen, en i Ytter Bjerkvig, en i Dybvig, en i Ramsvig, en i Dybvigstrand, to ved Fisdalsvig, tre paa Refnes, en i Haffeld, en paa Stavnæsset og en i Kleven. Dessuden gjorde denne Orkan stor Skade ved Søkanten, Paa Baader Nøster Saa og Fiskeredskaber m. m. og paa Landen[?] en stor deel Stabur og andre [?] Huusetag, hvoriblandt alene paa Gaarden Berg paa Ørlandet to[?] Stabur nedveltet; Kun en Mand af Ørlands Prestegjeld omkom derved, nemlig Peder Ingelaus Nielsen Vinther af Skiørn. 3

Aar 1841 den 23 Januari faldt her igien en meget stærk Orkan, ja meget haardere end Vinden [flere ord uleselige] end det i 1837, Nedrev i Skjørn 6 brygger, nemlig en i ... vigen, 1 i Høvaagen, en paa Harøen, 1 paa [?] 1 paa Tøndervigstrand og 1 paa Aarnæsset [?] et Nøst ... Strandede ved ... 3de ... ved Aunoen og ... ved Aunoen, 1 Skipper [?] ved Hasselvigen [?]

Aar 1853 den 7 Februar skede den store Ulykke at Lynilden slog Ild i Ørlands Kirke og opbrendte inden taget [?] ... .. blev der opbygget tre Kirker Ørland, Værnes og Hægviks kirker. 1858 den 13 Januar blev Hægvik kirken indviet til den Hellige Guds tjeneste af Provst Lassen som[?] var Biskopp ... .. var der kun[?] 4 Præster, nemlig provst Lassen af Aaffjorden, Reder[?] af Bjørnør ... .. af Ørlandet, Gaarder af Bjugn ... [siste linje vanskelig å lese]

Aar 1858 var der saa ubehageligt Veir i alle omstendigheder at der ingen kan mindes det siden 1841 første storveir var den 28 September en storm udaf Vest. Den nedtog en brøgge paa Sælnes. Og drev løs 7 Fartøier nemlig 4 paa Høibakken og 3 paa Fevog. Desuden gjorde den stor skade baade paa Søe og Land. Det andet var den 29 November den var fra Sydvest til Nordvest da gjorde han og stor skade den nedtog Stabur inde paa landsbygden.

Aar 1858 I Desember Maaned var det ualmindeligt som aldrig har været i et Mandsminde og aldrig har der fundes nogen skrifter derom nemlig at det lagdes Iis over hele Skjørnffjorden lige ifra mundingen paa begge fjordene og udover til Flissen som ligger nedenfor Fevog, En strækning af omtrændt 1 Miils vei, den var gaaendes af Folk ifra Øerne og Nordover til Bærget indenfor Hægvig. Den Laa omtrændt i 14 dage, der var forventet et stort Sildfiskeri og det blev tabt for folket for samme Aarsags skyld.

Aar 1866 Natten imellem den 8 og 9 Mars 4 omtrænt klokken 2 skeede et stort Jordskjælv at hele Landet var i

bevægelse saa det rystede alt som var i husene og paa visse Stæder Ringed Kirkeklokker og Port klokkerne. Frængen den 14 Mai 1866 Gabriel Michelsen Frængen

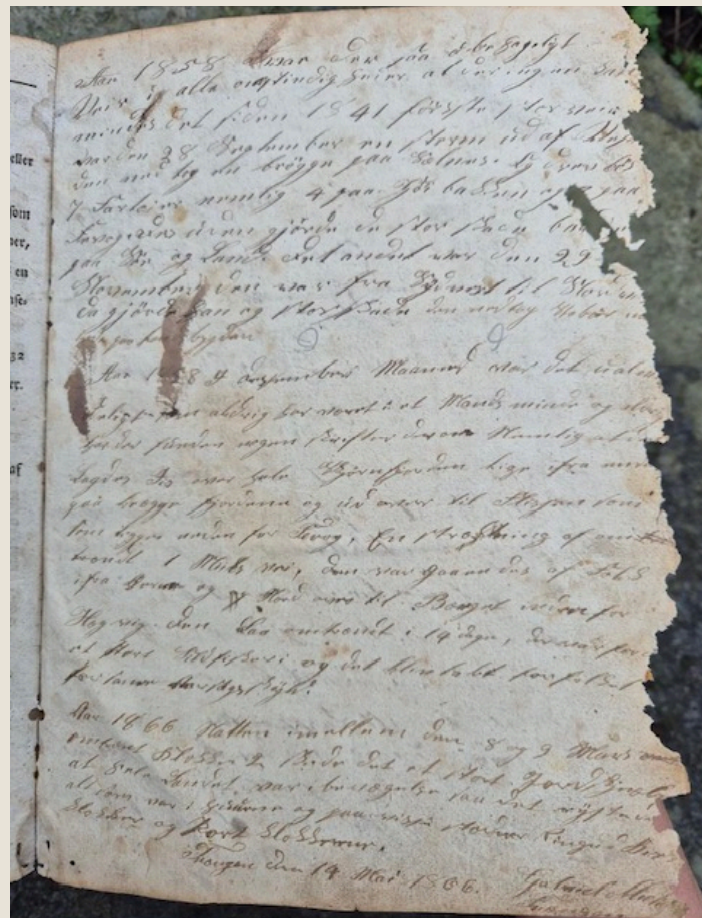

Opptegnelsene fra 1858 og 1866 er lesbare selv om siden er noe skadet.

#### Noter

1 Om raset i Skaudalen i Rissa, se Årbok for Fosen historielag 1970:28-35)

2 Dette er et tilfelle som ikke inntreffer så ofte, at planeten Venus passerer foran sola sett fra jorda. 8 år senere, i 1769 var det en ekspedisjon til Finnmark for å observere fenomenet. Om Venuspassasjen, se, bl a artikler i Wikipedia og Store norske leksikon og Da venuspassasjer endret verden - Institutt for teoretisk astrofysikk (uio.no)

3 Ifølge skiftet sluttet 7.8.1838 omkom han natt til 12. oktober, noe som også stemmer med kirkeboka. Denne stormen er dels blitt kalt Gælversnatta.

4 Store norske leksikon: 1866 9. mars Haltenbanken styrke 5,7. Følt meget sterkt over hele Midt-Norge, og i Trondheim ringte kirkeklokkene av seg selv. Noen skader på bygninger.

Takk til Wenche Frengen som har tatt vare på dette klenodiet og til Andreas Jørstad som har fotografert.

# Litt historie om Gangstø Nedre m.m.

Av Bjarne J. M. Selnes



*Gangstø Nedre i 1920-årene. Flagget er heist.*

*Foto: Johan A. N. Selnes, arkiv nr. 155*

Husene i Gangstø Nedre sto opprinnelig nede ved sjøen i Tøndervika, men ble flyttet omkring 1880 til Gangstøa. Husmannsplassen, «Brynhildsplassen» var bebodd i 1801, så husene, stue og fjøs, var nok fra 1700-tallet. Plassen lå et stykke sør for den senere båtslippen.

På selve gården i Tøndervika er det notert i tellingen 1875 at Karoline Bengtsdatter f. 1861 i Lensvika er tjenestepige hos gårdbruker Nils Kristian Ovesen. Ole Olsen er losjerende sjøkar, f. 1845 i Løkken, Meldal. De giftet seg 1880 i Stjørna, og det er de som overtar husene på husmannsplassen, og flytter dem til Gangstø Nedre, etter at de hadde kjøpt jord fra Gangstø Øvre av Lorens Pedersdatter, enka etter eieren, Karl Karlsen, som døde 1877. I tellingen 1875 er det også notert at Jon Helgesen Vevig, f. 1845 på Bynesset, er tilreisende tømmermann. Antagelig var han med på planleggingen og flyttingen av husene. Transporten av tømmeret må ha foregått sjøveien, da det ikke var veiforbindelse mellom Tøndervika og Gangstøa enda.

I Gangstø Nedre bodde i 1891 Ole Olsen og Karoline, samt barna Ane Elisabeth og Bernt Rikard. I tillegg bor også enda en familie her: Ole Jonsen og kone Lorens Pedersdatter, (enka etter Karl Karlsen, som var gift for andre gang i 1879 med Ole Jonsen fra Melhus), og datteren Inga Karoline, f. 1881, samt stesønnen Martin Karlsen, f. 1876. Det var vel meningen at Ole Jonsen og Lorens, som hadde hjemmelsbrev etter Karl Karlsens død i 1877, skulle eie og bo i Gangstø Øvre, men slik ble det ikke. Etter noen år kom det nye eiere til Gangstø Øvre. Ole Jonsen døde 1897, og Lorens ble enka for andre gang.



*Karoline Bengtsdatter Refsnes, (tidligere Gangstø) (1861-1938).*

*Foto: Johan A. N. Selnes, 1921, arkiv nr. 171.*



*Lorens Pedersdatter, Gangstø (1844-1936).*

*Foto: Skjevlo, Trondhjem.*

I folketellingen 1900, bodde to av barna til Karoline og Ole i Gangstø Nedre: Bernt Rikard, f. 1890 og Ole Kristian, f. 1893. Begge født i Gangstøa. Datteren Ane Elisabeth, f. 1881 i Tøndervika, hadde flyttet til Flå, Ler gård. Nå brukte hun Gangstø som etternavn, og var tjenestepike hos Henrik Røskaft. Han var enkemann og født i Horg 1853, og drev landhandleri og gårdsbruk. I 1902 giftet hun seg med Peder Rolfsen Eggen, f. 1873, i Horg. Ane og Peder fikk bl.a. sønnen Ole, f. 1908. Han ble gift med Randi Losen, og fikk døtrene Astrid Elbjørg, f. 1940, og Oddbjørg Reidun, f. 1944. - Ane døde i 1963, og ble gravlagt i Horg.

Ole Olsen døde 1903 i Gangstøa, bare 58 år gammel, og er gravlagt ved Heggvik kirke i Stjørna. Dermed ble Karoline enke, men det gikk ikke så lenge før hun giftet seg på nytt med enkemann Johan Arnt Olsen Refsnes, f. 1848, og flyttet til en plass ved Refsnesneshagen. Vielsen var i Baklandet kirke 1905. Johan Arnt døde i 1918, og det ble til at Karoline flyttet til sin datter Ane i Horg i Melhus. Hun levde til 1938, og er gravlagt der.

I 1908 ble det til at sønnen, Bernt Rikard solgte Nedre Gangstø til skomaker Nils Martin Nilsen. Bernt Rikard måtte ha verge under salget, da han ikke var myndig, og Helmer Hansen Gangstø ble verge. I Gangstø Nedre bodde i 1910 foruten Nils Martin hans søsken, Helga Elida, Olav Meier og deres foreldre Maren Anna og skomaker Nils Andreas Henriksen. Sønnene Alfred Kristian og Johan Andreas var reist til Amerika, henholdsvis i 1903 og 1906. Enken Lorens Pedersdatter, (1844-1936), bor også her. Hun tar forskjellige jobber. (Hun var nå enke for andre gang, etter at hennes nye mann, Ole Jonsen var død).

Låvebrua var inne på tunet fra begynnelsen, men Nils Martin flyttet den til endeveggen på fjøset mot sør. Han bygget også på fjøset gjødselkjeller, do og sykkelbu. Nils Martin giftet seg i Vår Frue 1917 med Oline Skaret, f. 1882 i Hasselvika. De fikk en datter, Magnhild Johanne, (1920-1986). Hun fikk en datter med Arnold Selnes, som fikk navnet Brit Solfrid, (1951-1992). I 1974 blir jorda på Gangstø Nedre solgt til nabogården, og bare husene med en stor tomt ble utskilt og fikk Gangstø Nedre II som navn. Huset ble nå renoverert, og en større gang ble bygget på.

Da min far, Johan Andreas ble innlagt på Trondheim Sykehus før jul 1948, og senere overflyttet til Tyholt Sykehus, hvor han døde 18. april (2. påskedag) 1949, ble det til at jeg fikk flytte til Gangstø Nedre hos min onkel, Nils Martin. I dag står jeg og mine sønner, Magnar Trygve og Johan William som eiere av Gangstø Nedre II.



**Gangstø Nedre II. Vi ser fra venstre:**

1. Brit Solfrid Selnes (1951-1992), 2. Hans Henry Thoresen (1946-1993), 3. Anna Kristine Selnes (1891-1993), 4. Bjarne J. M. Selnes (f. 1937), 5. Ragnhild H. Selnes (1943-1994), 6. Johan W. Selnes (f. 1980), 7. Ivar Henry Hammer (1920-2007), 8. Berthe Marie Hammer (1918-1994), 9. Kolbjørg Svanhild, g. Hovsmo (1926-2009).

Foto: Magnar T. Selnes, 15. juli 1992.

# Hoppbakke og skøytebane i Frengen

Av Tord Rødsjø Almås (Fra skolemagasinet "Gammelt nytt", mars 2022)

Vi har avtalt et møte med Didrik Frengen en søndag i januar, for å snakke med han om hoppbakken og skøytebanen inne på Frengen. Det var 8 plussgrader denne dagen i januar da jeg (Tord) og pappa møtte Didrik i hoppbakken. Didrik kom gående med ei miniski og ei jetski i den ene hånden og ei skøyte i den andre. Vi snakket om hoppbakken og og han fortalte om sin bruk av bakken på slutten av 60-tallet og først på 70-tallet.

Han og de andre barna på Frengen var på jakt etter de store lengdene i bakken, selv har han en personlig rekord på 13m. Bakkerekorden er det Jan Hugo eller Egil som har på ca. 18-20 m. Didrik har satt opp et skilt midt i bakken ved siden av det gamle hoppet. Der står det at bakken heter «Jøta», som kommer av at bakken ligger lunt til mellom trærne. Det merker vi også i dag, da det er veldig lunt her, selv om det blåser.

Det er veldig ujevnt i bakken, så Didrik forteller at de var veldig avhengig av mye snø for å få preparert den. De fikk ei skuffe av foreldrene som de brukte til å preparere bakken. Den skuffa hang på et tre her til for noen år siden – helt til en "byfiss" kom og tok den.

Stien opp til Frengsheia går gjennom bakken. Her ser en tydelig at unnarenet er veldig bløtt og at det er en liten bekk på kulen. Den har alltid vært et problem sier Frengen. Det beste var at det kom en kuldeperiode før snøen kom. Han minnes at det var lite snø på 70-tallet og vintrene var ustabile.



*Didrik Frengen med jetski og miniski.*

De 10-15 ungene på Frengen brukte en dag på preparering av bakken, før de kunne hoppe, og noen dager senere forsvant snøen da det begynte og regne og alt forsvant. Ofte var det februar/mars som hadde de beste forholdene for snø og kulde.

Det er tydelig at det går med mye snø i overrennet, som har et tydelig søkk før hoppet. Didrik forteller at det varierte veldig mye hvor langt tilløp de brukte. Var det fuktig og nysnø krevdes det toppfart og smøring med sølvvoks fra Swix, kjøpt på butikken i Fevåg. Ellers brukte de talgrester som de fikk hjemme.

Det hendte at de fikk besøk fra Bymyran eller Fevåg, men ulikt fra i dag, så ble ikke ungene den gangen kjørt rundt av foreldrene. Derfor så ble det et stykke å gå på ski før de kom fram til bakken.

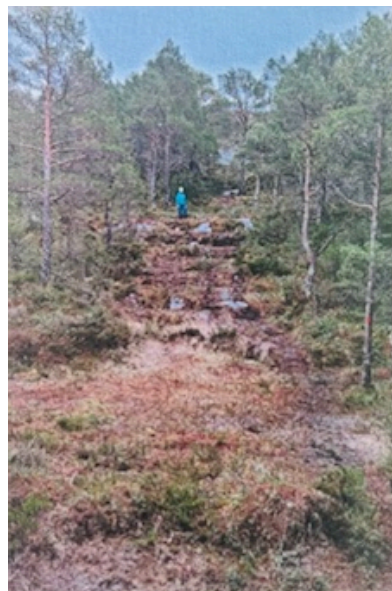

*Didrik Frengen i hoppbakken*

Didrik forteller at de mindre gardene ikke hadde torvrett ved hovedveien, og derfor fikk de skjære torv lengre oppe i fjellet. Utformingen av denne banen ble til etter slik torvtaking, og at det i 1951 ble bygd opp demninger i begge endene av torvuttaket, slik at vannet ikke randt ut.

Sesongen for skøyteis var som regel før jul, da var det som oftest barfrost. Jeg hadde først skruskøyter, sier Didrik, som ble festet på beksemstøvlene. Noen hadde også skøyter som ble festet med reimer. Etter hvert som vi ble eldre fikk vi lengdeskøyter,

Jeg begynte å gå på skøyter i 7-8 års aldere. Jeg gikk på skole i Fevåg de 3 første årene, og så måtte vi tilbake til Fevåg i 6 klasse, for da bygde de ny skole i Hasselvika.

På skolen var vi fler ganger oppe på Høkornvannet (Laugåsvannet) og gikk på skøyter. Sprang opp, måtte bane og sprang ned etterpå. - Ja, det var tider det, sier Didrik. Ingen foreldre som hjalp til, alt måtte de gjøre selv. De konkurrerte om å gå fortest mulig. De hadde ikke hockeyskøyter på denne tiden.

Her oppe på skøytebanen er det ikke noe le for vinden, som borte i hoppbakken. Didrik forteller at han har frosset mye på føttene her. Vinden (landvind) blåste bort snøen, men i svingene ble det lagt opp skavler. Ja, da var det bare å måke, for skavlene var harde. Skøyteplassen ble mye brukt under Covidperioden for noen år siden.



Didrik kjenner ikke til at skøyteplassen har blitt brukt til bading om sommeren, bare gorrbotn her. Noralf Frengen satte ut aure her en gang, men på grunn av kulde og at det bunnfraus, så ble ikke det noe vellykket.

- Hadde dere mye fritid dere kunne bruke i hoppbakken og på skøyteisen, spør jeg? Didrik forteller at de gikk på skole, tror det var 3 dager i uken i småskolen, men begrensningene lå i dagslys og værforhold.

På vinteren ble det mye ski og skøyter (husk foreldre hadde ikke bil) pluss brettspill. På sommeren var de mye nedi fjæra, i tillegg til fisking av aure og ål i elva ute ved Stranden. Vi laget fiskestanga selv av rogn, brukte mark.

Vi går ned fra «Gammeltorvhaugan» og kommer til busskuret på Frengen. I den smale stripa med lausskog mellom veien og jordet kan en se rester etter torvskjæring, her ser en også rester etter torvbuene og inne i restene ser en torv klar til oppvarming.

Vi takker Didrik for praten og sykler hjem.



Didrik Frengen ved Gammeltorvhaugan

## Stjørna kommunes budsjett for 1949/1950

En liten kuriositet fra gamle arkiver, av Lars Bromsttd



**Folketallet i Stjørna i 1950: 2775**  
(Folketellingen 1. november 1960)

Samla utgifter	702 240,67
- Lovfestede	
Refusjoner av stat og fylke	283 169,73
Rest	419 070,94
- som dekkes ved forrige års	
Regnskap	17 308,76
Renteinntekt	2 900,00
Skatt på hunder	1 000,00
Skatt på skipsaksjer	6 00,00
Skatt på handelsmenn	425,00
Skatt på sjømenn	6 698,00
Renteskatt	2 931,00
Matrikkelskatt	7 00,00
Alderstrygdavgift	25 000,00
Skatt på formue og inntekt	361 007,60



# Litt fra en utflyttet Stjørnværings



## barndom og voksenliv



Av Helge Ove Aune



*Ove-Helge oppdressed for en juletreffest i 1957.*

Jeg er født på Solås, som ligger på «Tørr-rabben», ei lita grend før du kommer ned i selve Råkvåg. Dette var i mai 1952, hjemmefødsel i soverommet på vårt nybygde hus like ved skolen. Min far er Ove Kristian Aune fra Aune i Sørfjorden, og min mor Helga Sofie Martinsen fra Vågen i Råkvåg, nærmere bestemt fra «Sjøbakken», eller «Larsstua» som plassen også ble kaldt.

Jeg hadde noen gode og sorgløse første barneår sammen med pappa og mamma, og det var mange gutter og jenter, som jeg hadde omgang med i naboskapet vårt. Mamma var for det meste hjemme i husmor-rollen, og pappa var både på snekkerarbeid forskjellige steder, og på linjearbeid hos kraftlaget.

Naboskapet oppe på «Tørr-rabben» var både trygt og godt. Alle kjente alle av de 9 – 10 familiene der oppe. Det var naturlig nok ungdommer og barn i alle aldre. Vår nærmeste nabo var Ove og Petra Dybvik. De var forresten mine gud-foreldre. De hadde 10 barn. Noen husker jeg som voksne, men de hadde også barn som var ned mot min alder. Det var Vigdis og Wenche. Jeg lekte også mye sammen med ei jente som hette Ruth. Hun bodde nedenfor skolen, og var datter av Solveig og Peder Pevik. Husker også at jeg besøkte skomaker-verkstedet hos Morken, og gikk gjerne ærend med sko som skulle repareres dit. Han var en snill og lun mann, og så var det så mye å se i verkstedet hans for en liten pjukk. Verksted hans var i kjelleren på bolighuset deres. Solveig Haugen og Einar Berg bodde litt lengre inn i Sandveien. Der var det ingen barn, men helt innerst i den veien bodde Charlotte og Angell Hovd. De hadde voksne barn, men også to som ikke var så mye eldre enn meg. De hette Holger og Marvell.

Ellers var det mange ungdommer hos Winsjansen sine. De holdt på med mye rart. Mest husker jeg at de hadde mange gamle biler som de stadig reparerte på. Du verden hvor opptatt jeg var, og lurte på om de fikk de til å gå. Deres mor og far, Elisabeth og Halvdan var alltid hyggelig når jeg kom på besøk. De voksne barna deres, som jeg husker best var John Arthur, Torleif, Kristian og Erling. Mener de også hadde døtre, men de husker jeg ikke navnet på da de var voksne og bodde ikke hjemme lenger.

Også oppe hos Ove og Gudrun Sandøy var jeg også på besøk. Jeg ble tidlig kjent med deres voksne sønn, Magne, som ble en kjent maler etter hvert. Han hadde da verksted i kjelleren deres. Han både malte bilder og rammet dem inn der nede. Artig å se på at Magne malte og fortalte om motivene han malte. Ove og Gudrun hadde også en pleiesønn som hette Rune Larsen. Han var i familie med dem, og vokste opp der fordi mora hans var syk, slik jeg husker det. Rune var ikke så mye eldre enn meg, så han og jeg var mye sammen. Av andre naboer på Tør-rabben husker jeg godt Konrad og Magda Pevik, Julie og Peder Dueskar og Ivar og Jenny Pevik.

Ellers fra mine første barneår husker jeg med glede våre søndagsturer på sykkel inn til Aune, pappas heim-gård. Der var jo både bestefar, bestemor og et drøss med onkler og tanter. Ikke minst fikk jeg treffe mange søskenbarn, og bli kjent med dem. For meg var det stort å få gå i fjøset, som den gang huset mange forskjellige dyr. Mamma og pappa fikk ikke ta meg med heimover før jeg har sett at kyrne ble melket, og tante Ingeborg lot meg få smake på melka direkte fra ku-spennen. Husker at jeg hadde med en kaffekopp til det bruket. Aune var et samlingssted. Mange av pappas søsken hadde barn rundt min alder, og det var et yrende liv når vi treftes på søndagene der inne på gården til bestemor og bestefar.

Da jeg var 3 – 4 år husker jeg at jeg dro på trehjuls-sykkelen min fra Tør-rabben og ned på besøk hos mormor, tante og onklene mine i Vågen. Fikk fin fart på grusveien nedover skol-bakken. Mamma var redd for meg i trafikken, så jeg stakk som regel bare av. Etter en stund ble jeg hentet, og jeg fikk sitte på sykkelen og ble dradd med et tau hjem igjen. Nede i Vågen var det mye spennende, og de tok alltid godt imot meg. Der hadde de jo både hund og katt, høner og sauer når de ikke var i marka på beite da. Det var onkel Karl sin hund. Den hette Rita, og hun hadde

valper av og til. Disse fikk jeg leke med, og det var stor stas for meg. Jeg husker også at jeg fikk være med inn i det lille fjøset og hente egg når hønene hadde verpet.

Det kanskje mest spennende der nede var å få være med onklene mine ned på den store og mørke brygga. Der var det jo fiskeredskaper av mange slag og et par eldre båter satt på lager. Onkel Einar tok seg av og til tid til å fortelle hva det ene og det andre ble brukt til. Husker godt hvor opptatt og forundret jeg var over levertønna som sto der og luktet litt vondt og innholdet så heller ikke særlig pent ut. Ikke rart at jeg ikke var noe særlig begeistret når den obligatoriske transkjeia skulle svelges på kommando. Den minnet meg om lever-tønna.

De første barneårene husker jeg som både gode og innholdsrike. Jeg hadde jo mange, både voksne og andre barn å forholde meg til. Tenker tilbake på disse årene som trygge og gode. Tør-rabben var nesten som en landsby for seg selv, der alle passet på alle. Vi gikk ærender på butikken for hverandre, og hentet posten for hverandre nede fra Børø-gården når det passet slik.



*Ove-Helge og kalven.*

### **Da jeg var vel 5 år gammel ble plutselig alt forandret i livet mitt.**

Denne ettermiddagen i august i 1957 står «spikret» fast i minnet mitt. Noe har jeg sikkert også fått repetert opp gjennom årene, men jeg husker at jeg var nede og leikte med Ruth den ettermiddagen da dette hendte, og jeg husker helt klart hele denne voldsomme hendingen, og hvordan livet vårt ble snudd opp ned fra den dagen av.

Min pappa holdt denne ettermiddagen på med noe takarbeid på huset vårt på Sol-åsen. Plutselig falt han ned fra taket og landet nede i steinfyllingen ved grunnmuren. Det var et fall på sikkert 8 – 9 meter. Mamma satt med noe håndarbeid ved kjøkkenvinduet på den siden av huset han falt ned og så hva som skjedde. Jeg ble hentet hjem av onkel K. Da jeg kom hjem var alt kaos som en lett kan forstå.

Det var naboer, slekt og etter hvert lege og sykepleier hos oss for å hjelpe til.

Hvor lang tid det tok, har jeg ingen sikker formening om, men pappa ble lagt på en sykebåre, og mamma sa at han måtte sendes til sykehuset i Trondheim med helikopter. Husker at dette kom ganske snart og landet på skoleplassen. Dit ble pappa ført i all hast og der sto jeg sammen med mamma og onkel Karl da båra med pappa ble lastet inn og helikoptret tok av med et brak. Mamma fikk ikke være med, men ble kjørt av gære inn mot byen i drosje.

At et helikopter landet i vårt nabolag var jo en stor begivenhet den gang, og jeg husker godt at det var mange tilskuere. Etter hvert ble jeg med ned til Vågen og familien min der. Da det ble kveld, og jeg måtte gå til ro som vanlig.

Neste morgen var det mye gråt og prat i huset da jeg våknet. Etter en stund fortalte de meg at pappa var død før de kom til sykehuset, og at mamma trolig kom heim igjen neste dag. En femåring klarte ikke å ta alt innover seg akkurat da, men at de voksne gråt og var veldig lei seg husker jeg godt. Mine to onkler og tante tok seg ekstra godt av meg den dagen.

Da mamma kom igjen fra byen litt ut på dagen, var hun ikke til å kjenne igjen, gråt og klemte meg, og gikk til sengs enda det bare tidlig ettermiddag. Neste dag var det mye prat mellom de voksne som jeg ikke forsto helt. Sammen med onkel Karl gikk vi en tur oppover til heimen vår og mamma og onkel var svært opptatt med å rydde nede i kjelleren og ordne forskjellige ting i huset vårt som jeg ikke forsto måtte gjøres akkurat da. Mamma gikk også ned til telefonsentralen for å ringe. Vi hadde jo ikke telefon selv.

Etter et par dager kom pappas kiste fra byen. Den ble satt nede i kjelleren og sto der til begravelsesdagen. Den dagen husker jeg godt. Det var en trist dag, men mange av slekta til pappa fra Aune og mammas slekt i Vågen støttet mamma og meg igjennom både den dagen og i tiden etterpå.

Så var det bare mamma og jeg i det nye huset vårt på Tør-rabben. Husker godt at mamma var veldig lei seg og var ikke som før dette skjedde. Hun hadde nok mange bekymringer som jeg ikke forsto. Hun var altså blitt enke bare 33år. Etter en stund ble det til at hun stengte av huset vårt, og vi flyttet ned til Vågen for å bo der. Da var det bra at jeg var godt kjent der nede i mammas barndoms-hjem fra før. Mormor var syk og gammel allerede da, og det ble tante Tordis og mamma som delte på husarbeidet, og stelte med mormor som lå til sengs. Mine to onkler, Einar og Karl, hadde jo sitt å streve med på sjøen og mye annet som tillå dem.

Lekekameratene mine fra Tør-rabben fikk jeg da sjelden være sammen med, men nede i Vågen fikk jeg jo nye kompisar. Først og fremst var det Wiggo i nabohuset, men jeg var også en del sammen med Roar oppe i Børre-gården og Inge Nesset.

Han bodde et stykke lengre unna, men kom på besøk hos oss, og jeg fikk gå til ham. Inge er forresten litt i slekt med oss. En av de jeg lekte en del med på Tørrabben, Ruth Pevik, kom av og til på besøk til slektninger som bodde på «Pål-berget». Det var jo nabohuset til mammas heimplass. Da fortsatte vi leiken der nede. Ruth var jevngammel med meg, og vi lekte godt selv om vi var gutt og jente. Hennes mor, Solveig, og mamma var da også godt kjente.



*Bryggerrekka i Råkvåg Foto: Sigrun Overland*

I Vågen, og i naboskapet der nede, var det også mange voksne å forholde seg til. Alle husker jeg som snille og greie med meg. Bjarne og Alma Kristiansen bodde like ved oss. En av de voksne sønnene, Erling, husker jeg spesielt godt. Han hadde en liten fiskebåt, som onkel Karl ofte var mannskap på når det var sildefiske med landnot i fjorden. Av og til maste jeg meg til å få være med onkel ut i «Rulle», som båten til Eling hette. Det navnet hadde den fått fordi den rullet og var veldig urolig i sjøen når det var bølger. Jeg fikk oppleve både kasting og senere se på opptaking og levering av silda til fraktebåtene som kom og kjøpte den.

Bjarne hadde to store brygger, som det var artig å få gå inn på. Fra brua ut til «Not-henget» som var den største brygga, pleide vi ungene å fiske sei-mort og krabber. Kan huske at det var flere av oss som ble så ivrige at vi falt utfor og ned i sjøen, men de som falt kom seg fort opp i fjæra igjen uten særlige men.

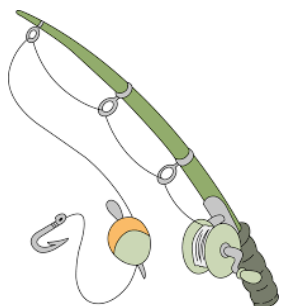

Borte på «Pål-berget» bodde et eldre par som het Laura og Ola. De to ble jeg godt kjent med. Når jeg kom på besøk fikk jeg alltid noe godt, enten en kamferdrops eller pepper-mynte. Ola og Laura hadde ikke fått lagt inn vann i huset, og hentet det i bøtter fra en brønn like ved Bjarne og Almas hus. For å slippe så lang bæring, hendte det også at de fikk hente vann fra kjøkkenet hos oss i Sjøbakken, og da ble det alltid en liten pause og litt prating. Det skjedde også at onklene mine bar bøttene for Ola som allerede da var en gammel mann.

Dagene gikk, den ene svært lik den andre. Mamma tok forskjellige småjobber når det bød seg. Husker at hun var på silde-arbeid når det var sesong for det. Jeg fikk av og til være til stede å se på hva hun og andre damer gjorde med silda. Det var «ganning» av silda før den ble lagt ned i tønner og saltet. Husker at dette skjedde i et veldig høyt tempo, og at det ikke ble tid til mye prat med meg akkurat da. Tror de jobbet på akkord.

Mamma tok også forskjellige vaskejobber, når hun ble spurt. De vaskejobbene hun var på, og som jeg husker best var vask og stell på noen av fiskebåtene som tilhørte Børø og Hustad. Alle navnene på båtene hun var om bord på er jeg ikke sikker på lenger, men at det var «Keroch» og «Hustad I og II» er jeg rimelig sikker på. Som regel var det vask og rengjøring i lugarer og bysse etter at båtene hadde vært på lengre turer for å fiske. Mannskapet fikk bare gå i land med sine klær og egne ting, så var det opp til rederen å få ordnet båten klar til neste tur.

Jeg ble passet av familien i Vågen, som tok seg godt av meg når det var arbeid å få for mamma. Selv om hun av og til var veldig sliten etter å jobbet lange dager med tungt arbeid, og nesten stupte til sengs når hun endelig kom hjem, hadde jeg det trygt og godt hos min tante og onkler.

Jeg var mye rundt omkring i bygda og lekte med kompiser, men jeg fulgte tante og mine onkler også mye. På brygga likte jeg godt å få være med å «steine garn» som de kalte det. Det var jo en del av jobben med å klargjøre torskegarna før de skulle ut å sette fra Færingen deres. Fikk også av og til være med å se hvordan det foregikk.



På sommeren fikk jeg også være med å rake og hesje gras. De slo alltid gresset på jordet ned mot sjøen, og tørket det på ei hesje før det tørre høyet ble båret inn i høy-bua og lemnen i det lille fjøset som hadde plass til 3 – 4 voksne sauer. Etter lamminga om våren ble det jo ganske mange, og ganske trangt, før de ble sluppet opp i skogen på beite. Av og til hendte det at en av sauene fikk tre lamm. Da ble det for lite mat til alle fra mora, og vi fikk mate et av lammene med melk på flaske med smokk. Den oppgaven tok jeg så gjerne, og det lammet ble jo nesten mitt.

Da jeg var fylt 7 år, ble det kjøpt inn skolesekk og noe som mamma kalte skoleklær. Husker selvfølgelig godt den høstdagen da mamma fulgte meg opp til skolen, for nå var jeg altså klar til å begynne på skolen. Det var en fin høstdag da jeg hilste på Brita, som lærerinnen het, og de andre barna som også skulle begynne i 1.klasse

sammen med meg. Vi var ikke så mange, faktisk bare 5 jenter og 5 gutter. Noen av barna kjente jeg fra før, og andre så jeg for første gang den dagen i 1959. De fem guttene het Inge, Ivar, Thorvald, Bjørn Erling og så meg da. Jentene het Ruth, Ann-Karoline, Liv-Bente, Ann Pauline og Bodil.

Det var litt rart å sitte ved pulten sin å se heimen vår på Sol-åsen gjennom vinduet rett på andre siden av veien. Jeg fant meg imidlertid raskt til rette på skolen, og gledet meg til hver ny skole-dag. På skolen vår var det i tillegg til gang og ett klasserom også en trapp opp til et loft. Der var det noen høvelbenker og utstyr for håndarbeid. I deler av første etasje var det ei lita leilighet der en lærer, som hette Helge Skarsvåg bodde. Inne i klasserommet var det en stor oven som ga høvelig varme når det ble fyrt opp i den.

Husker tilbake på klasserommet vårt som et trivelig rom der det var en fin tone både i timene og i friminuttene. Et snilt skolemiljø, slik jeg husker tilbake på det. Vi hoppet paradiset, kastet ball og spilte litt fotball. Og så klatret vi i det store lønne-treet som sto like utenfor inngangsdøra til skolen. Dette var heldigvis før ordet mobbing ble kjent som begrep.

Plutselig en dag, etter at jeg hadde gått på skolen noen måneder, kunne mamma fortelle meg at vi om ikke lenge skulle flytte hjem til Tør-rabben igjen. Hun hadde blitt kjent med en mann som hette Arne, han skulle flytte dit og bo sammen med oss. Arne kjente jeg litt til fra hans besøk den siste tiden hos oss nede i Vågen. Jeg hadde også fått sitte på når han kjørte tur med den store motorsykkelen sin et par ganger.

Så plutselig var jeg tilbake på Tørrabben igjen, og traff fort igjen mine gamle lekekamerater, som jeg stort sett hadde mistet kontakten med mens vi bodde nede i Vågen. Skoleveien ble jo veldig kort for meg, og jeg gikk ofte heim for å spise i langfriminuttet. Jeg savnet imidlertid Vågen ganske raskt. Heldigvis kom mine to onkler nesten på daglige ettermiddagsturer slik at jeg fikk prate med dem fortsatt. Vi besøkte jo de i Sjøbakken av og til også.

Det gikk greit å bo sammen med Arne. Han prøvde aldri å overta pappas rolle, men ble først og fremst en støtte for mamma og meg i det daglige. Synes å huske at mamma også etter hvert ble noe bedre i humør etter at vi flyttet tilbake. Arne tok forskjellige jobber, men var først og fremst skogsarbeider og tømmerhogger. Han var også med på å fiske sild med landnot i Sørfjorden om sommeren. Han begynte også å innrede rommene oppe på loftet som ikke var gjort ferdig da pappa døde fra oss. Etter hvert fikk jeg eget soverom der oppe, og det var litt rart etter å ha delt soverom med mamma og tante Tordis da vi bodde i Vågen.

Arne dro til Sverige på tømmerhogst nesten hvert år like over nytt-år, og kom ikke tilbake igjen før i mai. Mamma og jeg klarte oss imidlertid godt igjennom vinteren, men det var stor stas da han kom tilbake igjen. Han tok meg med på mange oppgaver som hagearbeid, potet-setting og bærplukking når det var tid for det. Tror hans store hobby var multeplukking. Han var en aktiv og arbeidsom kar, og som lærte meg mange praktisk ting.

Synes å huske at årene gikk veldig fort, og plutselig ble jeg fortalt at jeg kanskje skulle få en bror. Og slik ble det, og Atle, min halvbror ble født. Det var rart å få en baby i huset som fikk mye oppmerksomhet, men jeg kan ikke huske at jeg ble sjalu eller følte meg tilsidesatt på noen måte. Jeg var jo i mitt 10 år da, og han var jo bare et lite «nurk». Det ble jo litt pass av Atle for meg, men det syntes jeg var litt stas. Jeg var jo storebror.

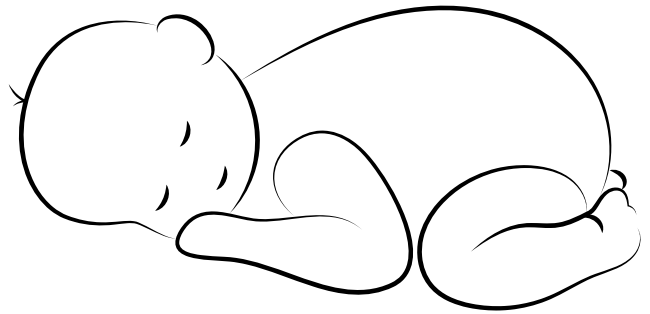

På høsten og vinteren drev mamma med veving av matter. Hun hadde rigget til veven sin på et av rommene i andre etasje og som ikke ble brukt til soverom. Jeg fulgte hele prosessen fra hun fikk klippet opp filler til hun klippet ned veven, og hadde flere store ruller stående der oppe i arbeidsrommet. Når det så ble sommer, og marked i byen fraktet hun alt med seg og rigget seg til oppe på torvet. Et par ganger fikk jeg være med henne, og det synes jeg var en stor begivenhet. Vi bodde hos en slektning oppe på Bakklandet. Etter 2-3 dager var vi som regel hjemme igjen uten en eneste meter med matter.

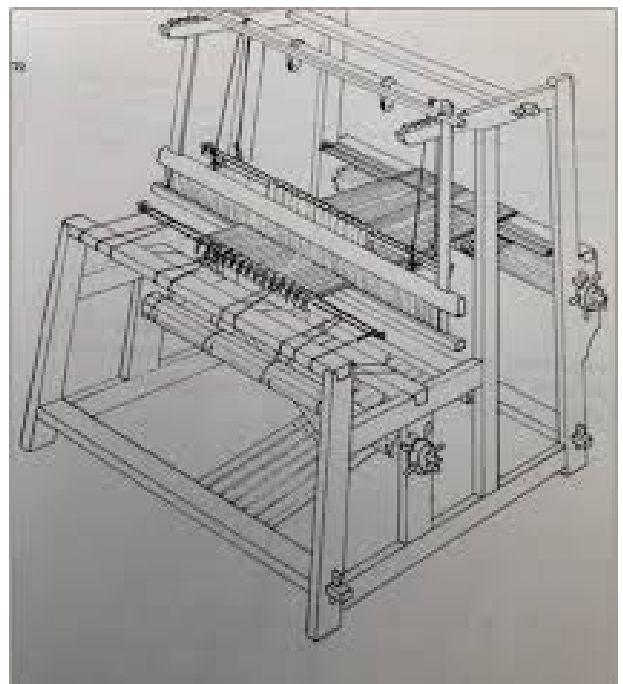

Dette drev hun med i mange år, og jeg tror det ga henne litt fortjeneste som hun hadde å flytte på resten av året. Arne var også med henne som hjelpesmann når det passet slik, og da bodde jeg hos tante i Vågen igjen mens de var i byen og solgte matter.

Mamma og jeg tok opp igjen søndagsturene inn til Aune, og nå var jeg blitt så stor at jeg fikk lov til å gå ned til elva for å fiske småørret. Flere av søskenbarna mine var sammen med meg der, og det ble noen fine stunder med makkstanga sammen med dem

De første skoleåra gikk veldig fort, og plutselig skulle vi inn til Husby-sjøen, eller Sørfjorden, som vi sa, for å gå videre på skolen. Jeg tror det var når jeg skulle begynne i 4.klasse. Da ble det skolebuss fram og tilbake. Det ble mange elever i klassen min for der var det jo barn fra et stort område. Noen kjente jeg jo fra før, og det ble mange nye å bli kjent med. Jeg opplevde dette som spennende, og skolens bygninger var jo nye og fine. I friminuttene var det mye lek og konkurranser. Spesielt husker jeg at vi hoppet «lang-tau» så svetten silte.



*Mælan skole*

I 1966 ble jeg konfirmert. Jeg var da 14 år. Konfirmasjonen foregikk i Ramsvik Kapell som kirka vår da ble kalt. Kan ikke huske annet enn alt gikk greit. Presten vår var en liten mann som hette Jensen. Husker han som en human kar som forsto ungdommer som oss godt. Vi hadde et lite selskap hjemme der slekt fra Aune og Vågen var sammen

Neste etappe på skoleveien ble for meg et år på Framhalds-skolen. Her fikk jeg igjen gå på skolen i Råkvåg, og mange fra klassen i Sørfjorden var også der. De to lærerne vi hadde det året var Arnt Otterstad, og en helt ung mann som hette Sverre Vik. Husker de to, og det skoleåret med glede. Et nyttig år for meg. Deretter ble det for meg å reise til Rissa for å gå 8. og 9. skoleår. Flere, både fra Framhalds-skolen og klassen min i Sørfjorden kom også dit. Vi busset tidlig mandags morgen, og kom hjem omtrent klokka 14 på lørdagene.

med noen av naboene der oppe. Familien Rate på Mo, tok god imot oss. De hadde TV, og der var vi ofte for å se på noen av programmene vi var interessert i. Husker også at vi av og til spilte «kurrong» og bord-tennis midt i stua deres. De drev gård og hadde to jenter. Solvår var den eldste, og på samme alder som meg. Liv, den andre, var flere år yngre. Også for andre ungdommer i naboskapet der oppe, var dette et samlingssted. Veldig hyggelig for oss som av og til lengtet litt hjem. De vi bodde hos hadde ikke TV, og der ble det mest china-sjakk som var underholdningen. Noe kjedelig for tenåringer i det lange løp var jo det.

Rissa var da blitt et skolesentrum med mange ungdommer å treffe, og komme i kontakt med. Folkehøgskolen, som lå like ovenfor ungdomsskolen, hadde også mange elever på den tiden. Der var det også idretts-linje som jeg syntes så spennende ut.



Rissa kommune, som kommunen vår nå het, hadde ordnet med hybel-muligheter for oss. Jeg bodde et stykke oppe i Modalen hos et godt voksent ektepar. Der bodde jeg første året sammen med en kjenning, Inge Nesset. Vi fikk spise sammen med sjølfolket, og hadde det fint der. Forsto etter hvert at mamma betalte litt for kosten der vi bodde. Inge og jeg bodde på samme rom og fant bra ut av det med hverandre. Vi busset fra Modalen til «Åsly» og tilbake igjen.

Da første året, og 8. klasse var unnagjort, fikk jeg en ny rom-kamerat. Det var også en kjenning fra Råkvåg som hette Armand Hovd. Tiden gikk fort, og vi ble godt kjent

Der søkte jeg da 9. klasse var over, og fikk begynne på idretts-linja der fra høsten samme år. Året på Fosnaheim ser jeg tilbake på som veldig viktig for meg. Det var gode lærere, og mye interessant å lære, både innen de teoretiske fagene og i idrettsfagene. Her var det jo internat, og det ble et veldig godt miljø blant oss elever. Elevene kom fra store deler av landet, fra Glomfjord i nord og til Kristiansand i sør.

Året på Fosnaheim gikk nesten så alt for fort, og jeg kunne da sikkert ha tenkt meg å gå et år til der oppe, men slik ble det ikke. På våren, før skoleåret var slutt, var det tid for å bestemme seg for hva jeg skulle gjøre

videre. Noen søkte befalsskole, lærerskole eller sykepleien, og noen sa at de ville prøve å få seg arbeid og tjene penger.

Jeg hadde allerede fått prøvd litt av arbeidslivet. I skoleferiene hadde jeg vært på gårdsarbeid både heime i Råkvåg og i Rissa. Det var for det meste siloslått og slåttonn, men på en av gårdene på Råk hadde jeg også fått prøve meg som en slags «avløser» når de tok seg noen dager fri og reiste bort. Jeg hadde også hatt litt vikar-jobbing på Samvirke-laget i Råkvåg. Der var det jo vanlig butikkarbeid, men der var også bensinpumper som måtte betjenes manuelt og diesel-pumpe for fiskebåtene nede på kaia, samt utlevering av for-mel og sement fra lagret. Jeg syntes arbeidet på samvirkelaget var greit, og jeg måtte ha gjort en bra jobb, for en av de ansatte der gjennom mange år, Arne Hansen, prøvde å motivere meg til å gå på handelsskolen, slik at jeg kunne overta hans jobb når han pensjonerte seg.

Jeg ville imidlertid ikke slå meg til ro der på butikken, men søkte både på Befalsskole og Postskolen. Det ble slik at jeg kunne velge, og jeg bestemte meg for Postskolen, som tilbød lønn under skoletiden og fast jobb når den var over. Da ble det slik at jeg skulle begynne på Postskolen i Ålesund. Dit dro jeg med hurtigruta fra Trondheim i Juli måned i 1970. Jeg var da altså 18 år, og følte meg ganske voksen. Jeg hadde aldri vært i Ålesund før, men ble snart godt kjent der og trivdes både på Postskolen og i byen. Det var langt heim til Råkvåg og Trøndelag, så det ble reist heim bare til Jul og i feriene på sommeren. Mamma var nok bekymra, men redningen var at hun hadde slekt i Ålesund som jeg kunne besøke hvis jeg ville.

Både den teoretiske og praktiske opplæringen gikk fint, og da eksamen var unnagjort ble jeg altså fast ansatt i Postverket som det het den gang, men det var noe som het beordringsplikt knyttet til ansettelsen. Det betydde at vi måtte reise litt rundt å vikariere på andre postkontor når det behøvdtes. Jeg trivdes også med det, og med de forskjellige stillingene jeg fikk etter hvert. Jeg ble i Posten i over 30 år, bare avbrutt av verneplikt og et par år som politiker, og måtte søke permisjon da jeg ble valgt til ordfører i Harstad i 1996.



Mens jeg gikk på Postskolen traff jeg min kone, Randi. Hun var fra Harstad. Vi giftet oss i 1972 og bosatte oss i hennes hjemby, Harstad. Hun var også postansatt, og vi jobbet begge på postkontoret der en tid. Etter hvert fikk vi en datter som vi kalte Hildegunn. Kontakten med mine i Råkvåg ble stort sett kun i sommerferiene, på telefon og i brev.



*Ove-Helge som ordfører.*

Kontakten med mine i Råkvåg ble stort sett kun i sommerferiene, på telefon og i brev. Dette ble et savn for meg, men slik ble det bare. Hver sommerferie de første 15 – 16 årene kjørte vi til Råkvåg, og var der hjemme i nesten en måned.

Jeg fikk ganske snart tilbud om å gå videre på skole av Posten. Det var videreutdanning i regnskap, arbeidsledelse, markedsføring, administrasjon og ledelse. Til sammen ble vel dette omtrent 3 – 4 skoleår medregnet den tiden jeg fikk gå ved TØ, Trondheim Økonomiske skole.

Etter alle disse årene i Posten med mye reising og korte og lengre tjeneste ved postkontor både i Nord-Norge og resten av landet, bestemte jeg meg for å søke «nytt beite» som det heter. Jeg hadde hatt en fin tid i Posten og trivdes med alle de oppgaver og stillinger jeg hadde fått, men nå hadde jeg lyst til å reise noe mindre og få være mere hjemme. Da søkte jeg på stilling som ligningssjef ved Sør-Troms likningskontor og fikk den. Jeg var da blitt en godt voksen mann, og det var fint å få være mere hjemme i Harstad, der kontoret som skulle være ligningskontor for 5 kommuner i Sør-Troms lå.

I den tiden som vi nå var inne i, ble det store forandringer også i Statlig forvaltning, og plutselig var jeg ansatt i Skatt Nord. Jeg fikk tittel som avdelingsdirektør, og skulle ha ansvaret for veiledning og samfunnskontakt i hele regionen, som altså var hele Nord-Norge. Da var det «på han igjen» med reising. Region-kontoret lå i Tromsø, men jeg fikk behold mitt kontor i Harstad som base en tid.

## Så skjedde det igjen noe dramatisk i livet mitt

Da jeg var 65 år ble livet mitt igjen sterkt og brått forandret. I forbindelse med et ledermøte i Tromsø ble jeg kjørt opp til sykehuset, og etter noen timer ble det konstatert at jeg hadde en ganske stor svulst i hodet, som altså var hjerne-kreft. Prognosene er ikke så gode for denne kreft-formen, men det ble etter hvert operasjon, cellegift og stråling Etter noen måneders behandling fikk jeg reise hjem, men med klar beskjed om at jeg ikke kunne regne med å leve særlig lenge, kanskje bare noen måneder. Etter kort tid tok derfor mitt yrkesliv brått slutt, men det ble altså nærmere 17 års tjeneste i Skatteetaten også. Til sammen med tiden i Posten fikk jeg i alt nesten 48 år i yrkeslivet. Ikke syk eller arbeidsledig en eneste dag. Så selv om avslutningen kom noe brått og hastig, har jeg all grunn til å være fornøyd med mitt yrkesliv

## Avslutning og refleksjon

Når jeg nå sitter og skriver om mitt liv er jeg nærmere 72 år. Jeg er fortsatt gift med Randi, og vi er begge oppegående pensjonister. Vi har vår datter, hennes samboer og 4 barnebarn boende ikke langt fra oss her i Harstad. Jeg har hatt et rikt og interessant liv å tenke tilbake på, og særlig etter smellen med hjerne-kreften er jeg takknemlig, og setter pris på hver dag. Alle kontroller så langt har faktisk vært bare fine nå i snart 7 år, men som alle vet er dette en sykdom en aldri kan være sikker i forhold til, så det er bare å håpe på et fortsatt godt liv ennå i mange år.

Selv om jeg har trivdes godt med å bo i Harstad, og hatt det veldig bra her, så har mitt hjemsted og mine slektninger og kjente der alltid vært et savn for meg. Det er jo i Stjørna jeg har mine røtter, og de røttene er fremdeles livskraftige i meg.

# Laksefiske på Frengen

Av Didrik Frengen

Dette blir en liten historietime angående det jeg husker fra min oppvekst på Frengen på 60- og 70-tallet. Jeg vokste opp på en liten gard med 5-6 melkekyr og 1 purke. For oss som bodde ved sjøen var laksefiske en nødvendighet for å overleve på disse små brukene. På samme måte var skogen en nødvendighet for de som bodde oppe i dalene, eller der det vokste skog.

På 60-tallet begynte laksefisket den 15. april. Senere begynte det 1. mai, 15. mai, 1. juni og 10. juli, og i år er det forbudt å fiske laks i sjøen. Sluttdato har alltid vært 5. august.

Det var om å gjøre å få nota i sjøen til rett tid. Var en heldig, kunne en få noen storlaks først i sesongen. Av og til fikk vi noen vinterstøinger (dvs. laks som hadde overvintret i fjorden). Disse var som regel magre.

Jeg husker at far i mars tok deler av nota eller landgarnet inn på kjøkkenet, til mors fortvilelse, for å bøte, eller for å se til at alt var som det skulle før det skulle i sjøen. Det var alt for kaldt ute til å jobbe med bøting/reparering der. I tillegg begynte arbeidet nede ved sjøen for å beise /tjærebre båt og kagger. Vi hadde ikke blåser på denne tiden. Kaggene var laget av tre, og jeg tror far hadde kjøpt dem fra innlandet en plass. Skogbrukere som hadde vinterarbeid lagde disse. I tillegg måtte nøtene impregneres. Vi brukte noen store kar nede ved sjøen, som nøtene lå i. Hva slags gift som var i disse karene husker jeg ikke, men man må huske at nylonnøtene ikke var kommet ennå.

Så begynte det harde arbeidet med å «bygge ut», dvs. få kagger, anker, dregger og tau på plass i sjøen. Så tidlig på året kunne det være veldig kaldt på sjøen, så mor hadde strikket ullvotter til far og meg som vi kunne bruke. Disse fikk hard medfart, men var samtidig gode og ha, for da kjente vi ikke kulden i sjøen så godt. Vi brukte mye laksnottstreng for å feste nota til bunnen, og da var vottene gode og ha.

Da klarte vi å holde rundt strengen i den kalde sjøen. Etter hvert utover 60-tallet kom nylonnøtene og plastkork og da ble arbeidet litt lettere. Far brukte robåt, tror den var mellom 16 og 18 fot. En solid båt som tålte å være på sjøen i all slags vær, men jeg husker den var veldig tung å ro.



*Didrik Frengen med dagens fangst, ca. 1978.*

På Frengen var regelen slik at vi hadde 9 notplasser som ble fordelt mellom 5 bruk. Dvs. at vi hadde 2 plasser hver i 2 år og det siste året hadde vi bare 1 plass. (Se kart over laksnotplassene). Til sammen kan jeg huske at det var 17 laksplasser bare på Frengen, og alle var i bruk. 8 av dem private og tilhørte det enkelte gardsbruk.

En av laksnotplassene hadde eget gards- og bruksnummer. Det viser hvor viktig laksnottfisket var. Vi brukte dobbel kilenot, dvs. at vi fisket laksen fra begge sider av landgarnet,

Dvs., vi tok laksen når den kom inn fjorden og når den gikk ut fjorden. Far sa at det var Jarle Haugdal, som hadde vært på Finnmarkskysten og sett doble kilenøter under krigen (litt usikker her), som fikk gardbrukerne til å begynne å bruke doble kilenøter. For før var det bare enkle kilenøter de brukte. Av enkle kilenøter var det kun 2 nøter (Banken og Jobergan) som tok laksen på veg inn fjorden. Resten tok laksen på veg ut av fjorden.

Vi hadde ikke noen brygge eller notheng for å henge opp nøtene til tork i helgene. Fisketiden var fra mandag kl.18.00 til fredag kl.18.00. Far tørket, rensket, bøtte nøtene på snaubergene ved sjøen, Mest brukt var Boktataå (ved Langskipnesbukta), av og til var vi ved Raubrygga i Frengsbukta. Når vi hadde notplass lengst mot Fevåg, dro far opp nota ved Killingnesset. →



## Laksnotplasser Frengen

- 1 Skoddnesset
- 2 Bukтатаå (a) og Tjuvrommet (b)
- 3 Jobergan (a) og Flåa (b)
- 4 Banken (a) og Banken (b)
- 5 Flåttabuvika og Kjellingnesset



Søndagen på denne tiden var helligdag, og da skulle det ikke arbeides. Det var imidlertid denne dagen at far hadde tid til å se over nota, at den var i orden. Jeg husker at etter frokost på søndagene gikk far inn på Bukтатаå, eller han syklet til Killingnesset for å renske nota for tang, maltraum eller sli, slik at nota var rein til mandagen. Bøting av hull måtte også gjøres da. Samtidig var dette en liten utflukt for far, for da kunne han treffe andre gardbrukere og slå av en prat.

Det var veldig viktig å få nota i sjøen kl.18.00 på mandag, spesielt hvis det var fløende sjø, pluss at en måtte prøve å få den laksen som hadde kommet inn i fjorden i løpet av helga. Så kl.18.00 lå alle laksnotfiskerne klare ved nota for å legge ut landgarnet forttest mulig. Alle lå og fulgte med på hverandre, slik at ingen tjuvstartet. Jeg stod fremst i båten og dro i tauet og far hivde ut landgarnet. Laksoppsynet lå ved Frengs(Stavnes)-skjæret, og det var Bærø som hadde jobben med å følge med at alle gjorde det riktig. Etter hvert kom det fly som sjekket at alt var riktig, spesielt om fredagene, for da var det helgefredning.

Laksefisket var veldig viktig for gardbrukerne, og det var ingen problemer med å få solgt laksen. Oppkjøperne stod ofte i fjæra og ventet på at vi skulle komme i land – de visste når den enkelte var på sjøen. Av oppkjøpere kan nevnes Brandmo, Kojen, Sannan og Asbjørn Hårberg, og så tror jeg at det var en fra Harrøya som kom utover av og til og kjøpte laks. Når vi kom på land måtte laksen bæres opp til gardene, og oppkjøperne hjalp til. Vi brukte kornsekker for å bære laksen i – hadde ikke noe kjøretøy. Av og til kunne en bruke hest og vogn. For vår del sluttet vi på sjøen en uke ut i juli.

Da hadde vi ikke tid til å være på sjøen lengre – slåttonna begynte for fullt. Det ble mindre laks i sjøen og det ble mer skit i vatnet ettersom det ble varmere.

Laksen kom til forskjellige tider. I slutten av mai kom «rennaren». Det var laks på 5-6 kg. Den kom rett fra havet og var veldig vill i nota. Vi måtte passe på at den ikke kom seg ut. Rundt St.Hans kom «svellongen», laks under 3 kg. Vi fikk mye «kobbklys» enkelte tider – det var brennmanet og glassmanet, 88 som vi kalte den. Brennmaneten, den store røde, klødde forferdelig husker jeg. Men en ble vandt med det etter hvert. Vi fikk også mye Rognkjeks, som vi hivde over bord.

Nevnte tidligere at vi brukte robåt. Husker at i 1969 kjøpte far en ny motorbåt. Det var stort og det gjorde arbeidet mye lettere. Harald Larsen hentet båten i Stokksund/Vallersund (litt usikker her). Jeg var med! Det var en stor utflukt på denne tiden. Båten var 20 fot og hadde innebygd motor (6hk FM motor). Veldig stødig båt som tålte alt av uvær. Husker at et år etter en storm så lå nota i «dong» ute på sjøen. Da måtte far slepe nota, kagger og streng inn på Frengsbukta og opp i fjæra for å få orden på rotet.

Jeg brukte en del av konfirmantpengene til å kjøpe blåser og tau hos Skips – og Fiskeritstyr i Fjordgata. Laksnotstreng og trekagger ble byttet ut. Laksnotstreng brukte vi der det var vanskelig å få nota festet til bunnen. I tillegg festet vi stein til strengen som vi sendte ned til bunnen, slik at det skulle bli bedre feste. Tau brukte vi der det var god botn for ankrene. Etter at jeg ble konfirmert be laksefiske for meg en sommerjobb i tillegg til å hjelpe til på garden.

Det var om å gjøre å bli forrest mulig selvstendig. Siste året med fiske var i 1979, for da begynte jeg å studere. Etter at vi tok over gården i 1983 – begynte vi med fiske igjen i 1985. Da brukte jeg og kjæringa ei not som var laget av laksgarn – laget av en slektning på Mausundvær. Den var mye lettere enn den tradisjonelle kilenota, og det var ett minus med den, for den hadde ikke bunn. Så flere ganger at laksen datt av garnet og havnet på bunnen. Vi sluttet med laksefiske i 1989.



*Didrik Frengen med storfangst, ca. 1982.*

## Stjørnas første karusell?

*Bildet er sendt oss av Lars Bromstad. Kanskje kan noen fortelle oss mer om bildet?*



# Sang om veibygging

Mel.: Svarte Bjørn, levert av Inger Lisa Lillemo

En liten vise her i kveld vi synge vil, for alle og enhver som lytte vil dertil.  
Om en stor vei som fra Sørfjor`n og til Åfjor`n snor seg frem  
Og som gull og velstand bringer til hvert hjem.

Og om denne veien har det vært en kamp. Slik at bygd og dal har stått i røk og damp.  
Alle Fosens store sønner hyller vi i dette kor. Veien må vi ha for nøden den er stor.

Adolf og han Krestjan straks til Johan gikk. Sytti tusen kroner fiks på labben fikk.  
Både Stjørna, Åfjord, Bjugna, Ness og Ørland ja de får, en mønstervei som over alt på Kloden går.

De som ønske arbeid er velkommen hit. Brødet tjenes kan med mye strev og slit.  
Meget arbeide for slusken kan det blive her å få, for når vei`n blir ferdig, det står i det blå.

Sent på høsten nittenhundre og tredve seks. Plutselig i Stjørna her blir liv og fest.  
For fra Åfjord, Ness og Bjugn det kom med båt en bataljon, arbeidsledige vi fikk i full pensjon.

Men da slusken kom til Husbysjøen frem. Ingen velkomsttaler strømmet imot dem.  
Tyst og stille bygden sovnet var og slusken den var glemt. Bygdens gjestfrihet et rykte som blir slemmt.

Men på landeveien kan ei slusken gå. For i kolde netter bliver man snart blå.  
Derfor inn i Fjordgløtts lune hytte slusken måtte ty, og få mat og varme, hus og nattely.

Og om morgenen da dagen sakte gryr. Heile horva fluskens utav Fjordgløtt ryr.  
Ti for slusken først og fremst det gjelder om at mat å få, kost og losji før man kan i arbeid gå.

Men med å få kost og losji gikk det glatt. Bygdefolket tenkte her vi får en skatt.  
For med slusken følger penger, og vi snart oss tjener rik, nå for bygda det skal bli en gylden tid.

Og ved veiskillet straks øst for Øra bekk. Sluskens andre dag i arbeidsklean trakk.  
Og en gang når veiens saga og dens åpning feires må, her på denne plass en mektig bauta stå.

Hurtig, rask og sikkert veien skrider frem, over Sørfjords daler over bekk og eng.  
Skudda høres stadig brake i hver time tid og stund, så at Sørfjords fjelde skjelver på sin grund.

La oss til slutt da hylde alle dem, som med hakk og spa arbeider veien frem.  
Takk for arbeidsslitte never og for alle tunge tak, som er gjort til fremme for den store sak.



*Veiarbeidere ved Dampen på Selnes, 1921 eller 22. Brukt i artikkelen om "Gamle stier og nye veier..." av Bjarne J.M. Selnes i årsheftet 2022.*

# Husmødre tar ansvar

## Et tidsbilde hentet fra Fevåg Husmorlags protokoller

Av Sølvi Gunnes

*Min mor, Kjellrun Selven, var aktiv i Fevåg Husmorlag fra 1948 og til det ble nedlagt i 1985. Forhandlingsbok for Fevåg Husmorlag lå lagret på heimplassen min Bakken. Jeg har lest den eldste protokollen, og jeg er imponert over hvor driftige og flinke medlemmene i laget var. Tredveårene var en vanskelig tid for mange. Arbeidsløsheten var stor, og det var lite penger blant folk. Fevåg Husmorlag søkte pengestøtte fra flere hold og startet opp kurs etter kurs for å sysselsette og å lære opp og engasjere både ungdom og voksne. Dette er viktig informasjon om våre forkvinner som bør fortelles videre til etterkommerne. Jeg har valgt utdrag fra protokollen, hovedsakelig fra starten i 1935 og til 1950. Deretter har jeg tatt med noen av sakene medlemmene arbeidet med fram til 1985 da laget ble nedlagt. Sekretærene, Anna Haugen og fra 1940 Olaug Jamtfall, skriver levende og engasjerte referat om Husmorlagets arbeid, så jeg gjengir disse referatene i kursiv ordrett fra protokollen.*

Fevåg Husmorlag ble stiftet 26. juni 1935. Styret bestod av Olea Claussen (formann), Guri Stallvik (nestformann), Anna Vorhaug (kasserer), Signe Bakken, Anna Haugen (sekretær), Olaug Jamtfall, Johanna Jamtfall og Amanda Rabben (revisor). Husmorlaget startet opp med 10 medlemmer. Det ble besluttet at møtene skulle holdes første tirsdag i hver måned. Møtene ble holdt hjemme hos medlemmene eller i Fevåg bedehus. Hvert møte startet med sang, deretter ble søndagsteksten i Husmorbladet lest opp og så var det foreningssaker. På hvert møte var det utlodning. Gevinstene ble gitt av medlemmene og kunne være broderte brikker, strikkede votter og sokker, sengforleggere, forklær og mat som kaker, saft og syltetøy. Det kom inn mellom 2 og 4 kr på hvert møte. Til slutt serverte vertinnen kaffe eller sjokolade med kaker til. På nyåret hvert år arrangerte laget fest hvor hele bygda ble invitert, 10. mars ble Husmordagen markert og så var det en tur i august.

*«Vi kokte og stekte ca 30 forskjellige matretter og bakte 2 slags kjeks samt grovbrød. Arbeidet gikk med liv og lyst fra kl. 9 form. til 5-6 etterm.» Siste dag i kurset inviterte de bygdefolket på smaksprøving, og det møtte opp mange, så smaksprøvene ble små.»*

I mars var det et 3-ukers sykurs med følgende elever: Astrid Frengen, Ingeborg Frengen, Alfhild Mollan, Kristiane Frengen, Olive Frengen, Gunvor Hårsaker, Anna Hustad, Gunvor Claussen, Agnes Claussen, Klara Myhr, Jenny Barsleth, Guri Stallvik, Hilda Størseth, Solveig Barsleth, Helma Salbubekk, Ingeborg Bakken, Ruth Vorhaug, Alma Karlseng, Magnhild Bakken, Gunveig Vestvik og Kjellrun Bakken. *«På avslutningen var alle vegger i bedehuset bekledd med kjoler, husforklær, småforklær, barnekjoler, barneforklær, skjorter, bluser, putevar, og alle var visst godt fornøyd med kurset.»*

Ut på våren var det skomakerkurs for 14 gutter med A. Engvik som lærer. *«Følgende elever var: Petter Bakken, Johan Barslett, Sigurd Vorhaug, Frits Johansen, Jarle Toresen, Olaus Larsen, Meier Kjelsli, Ivar Skaufel, Harald Myhr, Ottar Ovesen, Rolv Larsen, Harald Jamtgård, Sigurd Bakken, Johan Pettersen. Guttene var meget interesserte og flittige, og lærte meget på den korte tiden.»*

Husmorlaget fikk samme året støtte fra Landbruksselskapet til grønnsakskurs. Medlemmene hadde egne grønnsakshager, og i oktober 1936 ble det avholdt 6-dagers kurs med 13 deltakere.

*«Kurset som var meget interessant, sluttet med demonstrasjon for ca. 60 mennesker. Entre 25 øre. 5 retter mat demonstrertes. En del grønnsaker blev utloddet og vunnet av Lærer Claussen, Adolf Bakken, Inger Stallvik og Mary Jamtgård. ... Foredrag av fylkesgartner Hjelde om grønnsakernes varingsverdi og opbevaring. Grønnsakerne i feltet vores slog bra til trods tørken. Vi fikk ca 2 tønner gulrøtter, 1 tonne kålrabi, ½ tonne rødbeter, 10-12 kålhoder + 3 stk rødkål, 2-3 bøtter neper, 1 botte pastinak, dessuten en del sukkererter, marverter, selleri, purreløk, sølvløk og en hel del grønkål. Kålplantene ble desverre*



Bildet er fra Stabekk Husmorskole i 1959. Foto: Leif Ørnelund. Eier: Oslo museum.

Fra 1935 og fram til 1940 ble det holdt flere kurs i regi av Husmorlaget. Allerede i februar 1936 holdt laget 5-dagers husstellkurs med 16 elever.

*ødelagt av tørke og mark, men vi fikk da nok til kurset og litt til utdeling.»*

I løpet av 1937 ble det holdt kurs i plantefarging og i fiskematlaging. Det var flere ganger søkt om vekkurs, og i november 1938 bevilget kommunen 200 kr til stipender til elevene. Husmorlaget skulle hjelpe til slik at kurset ble billigst mulig for elevene. Fevåg Bedehus ble leid ut gratis og Husmorlaget skaffet lys og brensel til kurset. Kurset varte i 10 uker og ble avsluttet med en utstilling i Bedehuset. «Om kvelden hadde elevene innbudt sine mødre, husmorlagets medlemmer, formann i bedehusets styre og formannen i Stjorna skolestyre med frue til en hyggelig kaffeslabras. De trakterte med kaffe, smørbrød og bløtkake.»

Husmorlagets utfluktsdag var 10. august hvert år, og i 1938 gikk turen til Gjølga og Nyjord. Sekretæren gir et levende referat av turen: «Den 10. august hadde Fevåg husmorlag utflukt. Veiret var strålende, solskin og blikkstilte. Allerede fra morgenen av, da vi møttes ved Fevågsjøen, hvor skyssbåten lå tøffende ved kaien, var humøret på toppunktet. Kl 9-1/2 10 reiste vi fra Fevåg under full gramafonmusikk. En herlig tur som vi vil minnes lenge. Ved ankomsten til Stallvik møtte Ottar Stranna opp med en stor lastebil.



*Illustrasjon: Hentet fra artikkelen "Lastebilder er det gjeveste" i Adressa 2007.*

*Så bar det i vei, gjennom den naturskjønne Stallvik – opp gjennom granskogen – forbi lille Gjølgavann – Gjølga og Store Gjølgavann og endelig utover til Varghiet – og så utover Nyjord, der nybrottsmennene hadde fremkaldt sig pene hjem i ødemark og ulende. Ja vi bilte så langt veien gikk, og da måtte vi selvsagt stanse, og her kokte fru Stallvik kaffe og maten smakte herlig. Musikk hadde vi også her. Så gikk turen tilbake. Da vi nådde vannet igjen, måtte vi av og plukke vannliljer. Å for et syn.*

*Åja jeg skulle mene  
Hvite – rene  
Flot de på vannet like ved.*

*Så fortsatte turen – igjen til Gjølga hvor vi stanset og besøkt bl. ant. Forsamlingshuset og skolen. I haven hos lærer Langeland hygget vi oss utmerket med kaffe og musikk. Vi tok også et bilde der. Kl 8 – 1/2 9 hentet skyssbåten oss igjen i Stallvik. Og så bar det hjemover, på den speilblanke fjord. Ja det sies at det var sommerens fineste dag – den 10. aug. husmorlagets utfluktsdag. Og vi vil minnes den turen lenge.»*

Fevåg Husmorlags tur i august 1939 skulle gå til Vanvikan, men veien dit var så dårlig at turen i stedet gikk til Stadsbygda. «I det herligste sommervær, plaserte vi oss på Konrad Rabbens lastebil og så bar det av sted gjennom den naturskjønne bygd Rissa. Ved Reins kirke stanset vi. Kunde vi få komme inn og se oss om her vilde det være en oplevelse for dem som ikke hadde vært her før. Vi gikk opp til klosterets port hvor de to løver stadig ligger på vakt. Jo, vi fikk omviser. Han viste oss om i det skønne gudshus og Johan Bojers storslåtte gave til Rissa blev meget beundret. Så takket vi for oss og kjørte videre til Stadsbygd handelssamlag. Her hadde vi et godt utsyn over den store, vakre bygd med velstelte, pene gårder. ... Efter mat og kaffe blev det oppbrudd, bilen startet, der ble vinket til avskjed og turen gikk nedover de duftende lier til den brede bygd og videre over åsen ned til Rissa, gjennom «militærbyen» Hasselvika og endelig nedover Fevågskaret, hvor lille Fevåg lå stille og fredelig i sommerkvelden.»

Høsten 1939 vedtok husmorlaget å strikke strømper til nøytralitetsvernet, og medlemmene strikket 7 par strømper. I februar arrangerte de 4-dagers bakekurs i Ungdomshuset. Husmorlaget hadde for anledningen installert en dobbel komfyr. Kurset ble avsluttet med fest hvor 40 mennesker «ble rikelig bevertet». I september 1940 ble medlemmene enige om å fortsette møtene «Trods parafinmangel og blanding». Krigen og alle restriksjonene gjorde det vanskelig å møtes, og 26. juni 1941 beslutter medlemmene å legge ned arbeidet inntil videre.

*«P.g.a. den strenge rationeringen av parafin, håndarbeidsmateriale og lite brensel, har vort lag ikke hatt møte siden 18. februar 1941. Vi ber derfor om å bli utmeldt av Norges husmorforbund.»*

Så går det 4 år. I 1945 startete Fevåg husmorlag opp igjen.

*«Etter at husmorlaget har ligget i dvale i 4 år startete det pånytt den 30. august 1945 med møte hos fru Claussen. Det kjendtes så godt å få legge av seg den tunge byrde, som har ligget over oss i de lange mørke år, og igjen få tale fritt og samles til møter og lag uten å gjemme oss bak de mørke bledingsgardiner. Møtet ble åpnet med sang, hvoretter formannen ønsket medlemmene vell møtt igjen.*

*...Så ble fru Vorhaug valgt til nestformann istedenfor fru Stallvik som var N.S. Til midlertidig kasserer ble valgt Berntine Helmersen, da Hanna Olsen ikke kunne møte lenger på grunn av sykdom i benene. De øvrige styremedlemmene skulde bli stående ut året.»*

Fevåg Husmorlag arrangerte flere sammenkomster for folk i bygda. Jeg gjengir fra juletreffesten i januar 1946.

*«På et forberedende møte ble det bestemt at husmorlaget skulde ha gamlefest søndag den 13. januar da santalforeningen skulde ha sin juletreffest den 6. januar. Men da denne festen ikke kom istand på grund av et fryktelig uvær, ble foreningernes styre enige om å ha begge fester sammen den 13. januar. Husmorlagets sekretær skulde sende innbydelse til alle i Fevåg og Frengen som var 70 år og derover. Alf Rabben ble anmodet om å hente de gamle som hadde lengst vei.*

Dagen opprørt med strålende vær til en januardag å være, og kl. 4 for bilen av gårde og hentet gjester både fra øst og vest, 18 i tallet. Form. i husmorlaget åpnet festen med å ønske alle velkommen særlig de innbudne gjester. De unge – og eldre med- har nu festet og feiret fredsjulen på beste måte, mens ialfall noen av de gamle har måttet holde sig heime i ensomhet. Vi ville så gjerne at de skulde få det hyggelig i kvell, kvile fra hverdagen i samvær med gamle kjendte, og få litt både legemlig og åndelig underholdning. Så ga hun ordet til fru Claussen Trondheim, som var indbudt av santalforeningen. Etter et par sanger var sunget holdt hun en meget oppbyggelig og alvorlig tale til alle festens deltakere særlig disse gamle som nu var her. Sang og musik igjen mens der ble dekket et festlig bord for gjestene med blomster og lys og masser av mat, smørbrød med nær sagt alle slags pålegg, julekake, formkake, boller og bløtkake. «Verten» ba de gamle til bords og ba dem forsyne sig så meget de klarte, deilig kaffe ble skjenket og ansiktene lyste av taknemlighet mens de forsynte sig av de gode saker. Samtidig ble der båret rundt kaffe og brød til de andre deltakere i festen. Etter bevertningen ble bordet flyttet ut og så ble det gang om juletreet. Nesten alle gamle gikk sin runde under julesalmetoner og orgelmusik, kanskje var det nu siste gang.

Senere takket E. Barslet på oppfordring av gjestene for all strev og arbeid som var gjort for at de skulde få en slik hyggelig kvell. Der ble optatt kollekt som deltes likt mellom de to foreninger.

Ved 10-tiden sluttet festen med andakt av fru Claussen Trondheim og bilen bragte de gamle hjem igjen.»

På slutten av 1940-tallet ble mange yngre fruer med små barn tatt opp som medlemmer i Fevåg Husmorlag, og møtetiden ble flyttet fra kl. 17 til kl. 19. Det ble holdt kurs hvor det ble sydd barneklær, og det var mulig å låne mønster på barneklær. Husmorlaget prøvde å få spedbarnskontroll til Fevåg, men dr. Sauer hadde ikke tid til komme hit så den ble holdt i Husbysjøen. Men Fevåg Husmorlag betalte drosjen til Husbysjøen. Det ble ansatt husmorvikar (1954), flere husmødre fikk mulighet til å dra på husmorferie og det ble fortsatt holdt kurs i matlaging og husstell.

Fevåg Husmorlag var aktive fram til 1985. I årsberetningen fra 1986 siteres: «I Fevåg har kommunene bygget et eldresenter med plass for 10-11 pensjonister og barnehage i sokkelen. Stor interesse for saken, og husmorlaget har også gitt pengegave. På årsmøtet i 1985 ble det besluttet å legge ned laget da de unge medlemmene er opptatt med andre aktiviteter som musikk og idrett samtidig som de fleste har full jobb, De eldre medlemmene vil heller gå over til å arbeide for eldresentret og de som bor der. Ved 2. gangs behandling på årsmøtet 1987 ble det besluttet at Fevåg Husmorlag legges ned inntil videre.»

Referatene forteller historien om driftige damer som hadde som mål å hjelpe andre, først og fremst hjemmeværende husmødre, skolere dem i matlaging, søm og veving. Få hadde mulighet til å gå husmorskole eller ta annen utdanning, så disse kursene var verdifulle og nyttige for dem. Husmoryrket ble mer verdsatt.

Jeg har gått gjennom Fevåg Husmorlags historie fra 1935 til 1987 med hovedvekt på tiden før 1950. Protokollene er levert til Stjerna Heimbygdslag om noen er interessert i å se nærmere på dem.



Illustrasjon: Husmor, av Ørnelund, Leif, Oslo Museum.



# FEVÅG SAMVIRKELAGS JUBILEUMSBERETNING

## ETTER 50 ÅRS DRIFT

skrevet av John Selven i forbindelse med 50-års markeringen i 1996

Etter krigens slutt i 1945, begynte folk i Fevåg å snakke sammen om å få startet et samvirkelag i bygda. Saken var også berørt i styremøte i Fevåg og Frengen fiskerlag.

År 1945, den 15. september, var endel interesserte samlet i Fevåg for å få startet et samvirkelag. Det ble på dette møtet enighet om å gå i gang med andelstegning etter mønster av Norges Kooperative Landsforening. Oppslutningen var over all forventning. Men det var også de som ville vente og se hvordan det ville gå først.

År 1945 den 16. november ble det holdt konstituerende møte i Fevåg ungdomshus. Garberg fra NKL Trondheim var tilstede og orienterte om kooperasjon og stifting av samvirkelag. Det ble på dette møtet opplyst at det var tegnet i alt 102 medlemmer med innbetalt andeler og låneinnskudd på til sammen kr. 10 850,00. Det møtte til sammen 41 medlemmer og det ble enstemmig vedtatt å stifte et samvirkelag.

### **Følgende ble valgt til styre:**

Eivind Øvergård formann  
Harald Mollan nestformann  
Kjellrun Selven sekretær  
Ludvik Larsen  
Josef Rabben  
Klara Mollan

Av disse er i dag Kjellrun Selven den eneste gjenlevende.

År 1946 den 28. mars ble det holdt medlemsmøte i Fevåg ungdomshus. Det ble bestemt å gå til innkjøp av en tyskbrakke på Ørlandet og sette opp til forretningslokale, kjøpesummen var kr. 2 000,00.

De som var med på å rive brakken hadde 1 kr pr. time, men det var også mye gratisarbeid. Josef Rabben sa seg villig til å avstå 1 dekar tomt midt i Fevåg sentrum til en pris av kr. 600,00. Noen år senere fikk laget kjøpe 1 dekar i tillegg til kr. 2 000,00.

År 1946 den 3. juli ble det i medlemsmøte bestemt å sette opp et forretningsbygg på 16x6 m med kjeller under hele bygget. Forretningsbygget ble reist på høsten 1946 og innflytningsklart først på desember 1946.

Som bestyrer ble ansatt John Selven og som butikkdame Asbjørg Sørvik, senere gift Selven. Karen Bårli ble ansatt som rengjøringsdame. Jorunn Larsen fungerte som ferievikar og ekstrahjelp.

Forretningsdriften ble starta opp den 14. desember 1946. Varene kom den gang med Fosenbåten til Fevåg kai da ferjen Vanvikan-Trondheim ikke kom før i 1955.

Varetransporten fra kaia ble besørget av brødrene Asbjørn og Øystein Øvergård, hhv 12 og 14 år. De brukte hest og vogn og fikk kr. 1,50 pr. lass. Øystein var senere i flere år sekretær i styret i laget.

Det var ikke elektrisk strøm, det kom først i 1949, og således ikke fryse- og kjøledisker. Det var av den grunn meget vanskelig å oppbevare ferskvarer. Kjøtt og flesk måtte saltas, middagspølsene måtte ligge i lake, og den laken kunne ikke være så salt, så laken måtte skiftes ofte, særlig om sommeren. Det var heller ikke innlagt vann og ikke vaskeservant. Vaskefat måtte vi ut å låne da det ikke var et vaskefat å få kjøpt i hele Trondhjems by i året 1946.

Det hadde vært krig i 5 år og det var rasjonering på de viktigste matvarer, også på manufakturvarer mm. Når en greide å få tak i noe manufaktur, glass- eller krustøy, ble det satt opp plakat noen dager i forveien, at den og den dagen skulle det selges slike varer. Den dagen salget skulle skje var det en kø på 60-70 kunder en time før butikken åpnet kl. 0900.

Laget hadde konkurranse med to handelsmenn i Fevåg og en på Selnes. Disse fikk kvotere på grunn av at de hadde solgt varer før krigen. Vi hadde ikke kvoter, så vi måtte reise rundt og nærmest tigge for å få tak i noen varer, manufakturvarer for eksempel.

Et år senere ble det satt opp et tilbygg som for det meste ble brukt til lager for kraftfor og gjødning, men også bygningsartikler. Det ble da på nytt tatt opp et lån i Stjørna Sparebank på kr. 4 000,00.

Første hele driftsåret, 1947 var omsetningen kr. 190 000,00. Det ble fra første dag utbetalt 2% utbytte.

Etter 5 års drift hadde medlemstallet steget til 159. Årsomsetningen hadde steget til kr. 464 000,00. Laget hadde etter 5 års drift, omsatt varer for til sammen kr. 1 654 000,00. Egenkapitalen hadde steget fra kr. 6 420,00 til kr. 30 500,00. Godskrevet medlemmene kjøpeutbytte på kr. 22 000,00.

Etter 10 års drift hadde medlemstallet steget til 167 medlemmer. Årsomsetningen hadde steget til kr. 674 000,00. Laget hadde etter 10 års drift omsatt varer for til sammen 4 538 000,00. Egenkapitalen hadde steget til kr. 414.342,00. Godskrevet medlemmene kjøpeutbytte på kr. 32 580,00.

Da ferja Vanvikan-Trondheim kom i 1955, kunne en få varene levert direkte på rampen på samvirkelaget. Dette ble en stor forbedring for da kunne vi få varene samme dag som vi bestilte.

Den siste halvdel av 10 års drift hadde laget fått konkurranse fra en mann som leide forretningen på andre siden av veien for samvirkelaget. Denne farlige konkurrenten solgte varene delvis til innkjøpspris og hadde etter eget utsagn, bestemt seg for å konkurrere ut samvirkelaget. Det ble i den forbindelse konferert med NKL's distriktsrevisor om hvordan vi skulle forholde oss til dette. Han mente at laget måtte forsøke å ligge så lavt i pris som mulig og at konkurrenten ikke kunne greie dette så lang tid. Men dessverre greide han det i bortimot 5 år før han gikk konkurs. Tiden mens dette sto på var en tøff tid for laget, og den satte sine spor. I tillegg hadde laget i denne tiden en serie innbrudd.

Som tilleggsnæring var det mange som drev med litt eggproduksjon i bygda. Disse kom i butikken for å bytte egg i varer. Det ble også drevet med laksekjøp, men dette tok for mye av bestyrerens tid som ikke sto i forhold til inntekten med dette. Det kunne mange ganger bli langt på natt før laksen var lagt i is og pakket.

Laget hadde utbetalingen av meierioppgjøret fra Sør-Fjord meieri. Det var i 1950-70 årene ca. 43 melkeprodusenter i Fevåg, men bare 9 i dag. Det var mange som hadde bare 1 eller 2 kuer. En av fordelene med at laget hadde utbetalingen av meierioppgjøret, var at en lettere kunne få inn pengene for kraftfor og gjødning.

Det ble etter hvert lettere å få tak i varer. Rasjoneringen ble opphevet rundt året 1950. Folk forventet å få kjøpt det de trengte på samvirkelaget, så foruten kolonialvarer ble det ført manufaktur, sko, jernvarer og bygningsmateriell. Dette resulterte i større varelager som igjen medførte at det ble bundet mere kapital i varelageret. Noen få medlemmer kom med låneinnskudd, men samvirkelagenes garantifond som garanterte medlemmenes låneinnskudd, ble ikke stiftet før i 1962.

I året 1961 ble det eierskifte på Frengen Slip, senere Fosen Mek. Verksted. Da kom gründeren Jens Bye og overtok bedriften. Arbeidsstokken økte fra 14 i 1961 til ca. 40 mann i 1967-68. Dette hadde en gunstig virkning på lagets drift.

Fra 30-års beretningen, ført i pennen av Harald Mollan, går det fram at det ble noe lettere etter hvert. Brutto omsetning passerte en million i 1971. I alt hadde laget i de første 30 årene omsatt varer for brutto kr. 24 915 000,00.

I 1966 ble en ny og tidsmessig butikk bygget og tatt i bruk den 12. desember samme år, ganske på dagen 20 år etter starten. I 1968 ble det kjøpt bestyrerbolig og lagerbygget fullføres i 1969. Det står videre i 30 årsberetningen at omsetningen har hele tiden ligget på et ubekvemt nivå som har gjort driften tungrodd. Året 1976 markerer sannsynligvis et vendepunkt, og den verste kneiken er forhåpentlig passert.

I de siste 20 årene har resultatet variert fra bra overskudd til nokså store underskudd. Dette har resultert i at reservefondet, som ble bygget opp over flere år, ble borte og i stedet kom en post på udekket

underskudd. I året 1994 dukket reservefondet på nytt opp i regnskapet med kr. 30 000,00.

I året 1988 ble lageret ominnredet for å gi plass til postkontor, ferdig 01.02.88. Laget mistet denne leieinntekten som i 1995 var på kr. 75 869,00 da postkontoret blir nedlagt fra 01.03.97. I året 1993 ble bestyrerboligen solgt for å lette lagets drift.

I dag er samvirkelaget den eneste forretningen på stedet, men det er stor handelslekkasje. Dette skyldes delvis at mange i dag har biler og således kan kjøre til Rissa og Ørlandet for å handle. Det er forståelig at folk kjører til andre forretninger for å kjøpe varer som vårt lag ikke fører, men skal nærbutikken bestå, må en støtte opp ved på kjøpe de varene som en kan få kjøpt i laget.

Den 01.10.06 ble det avholdt ekstraordinært medlemsmøte i laget angående sammenslåing av samvirkelagene på Indre Fosen til en enhet. Driftskonsulent Erling Wåde fra NKL var tilstede og anbefalte sammenslåing mellom Leksvik, Stadsbygd, Kvithyll, Stjørna og Fevåg samvirkelag. Sammenslåingen ble ikke vedtatt da forslaget falt med 19 mot 18 stemmer. Det må i den forbindelse nevnes at forslaget også ble nedstemt i Leksvik og Stjørna samvirkelag.

Det er ikke lett å drive et forholdsvis lite samvirkelag, men vi håper laget kan bestå i framtida som eget lag, eller i samarbeid med andre lag på Fosen. Den aller viktigste er at vi får beholde nærbutikken.

Laget har i dag 140 medlemmer. Netto omsetning i 1995 var kr. 3 815 542,00. I 1996 er medlemmene garantert 2% kjøpeutbytte.

Markering av Fevåg samvirkelags 50 års jubileum er berammet til 15. november 1996 i Fevåg Ungdomshus. Fra NKL Trondheim kommer Gunnar Dahl. Han er distriktssekretær i Forbrukersamvirkets distriktslag Sør-Trøndelag.

Styreformenn eller ledere gjennom 50 år:

1. Eivind Øvergård 9 år
2. Normann Frengen 1 år
3. Josef Rabben 4 år
4. Janny Bakken 8 år
5. Karl Johan Lian 4 år
6. Arne Stranden 6 år
7. Oddvar Ellingsen 2 år
8. Birger Gjerdet 2 år
9. Laila Engvik 4 år
10. Arnold Helmersen 3-1/2 år
11. Anders Refsnes 3-1/2 år
12. Reidar Øvergård 3 år



## Formenn i revisjonsutvalget fra 1956 har vært

1. Waldemar Helmersen 2 år
2. Harald Mollan 4 år
3. Johan Barslett 2 år
4. Arne Frengen 10 år
5. Reidar Øvergård 8 år
6. John Selven 14 år

## Bestyrere gjennom 50 år

1. John Selven 17 år
2. Kolbjørn Sæther 8 år
3. Bjarne Myrhaug 4 år
4. Ingebrigt Meland 1-1/2 år
5. Jarle Kvernberg 1-1/2 år
6. Jan Olav Osen 3 år
7. Inger Skjønhal 1 år
8. Kjell Erik Grande 2-1/2 år
9. Helge Lindseth 8 år
10. Elbjørg Øvergård 3 år
11. Anne-Lise Brandhaug 1/2 år

## De av betjeningen som har vært i lagets tjeneste lengere enn 2 år er:

1. Eldbjørg Øvergård 22 år hvorav 3 år som bestyrer
2. Kåre Persson 21 år
3. Anne Solberg Sjøbakk 8 år
4. John Olsøybakk 5 år
5. Jorun Havdal 4 år
6. Liv Grøtting 4 år
7. Sivert Bakken 3 år
8. Eli Frengen Brodahl 3 år
9. Bodil Rabben 3 år
10. Hege Kjelsli 3 år

I jubileumsåret består styret av Reidar Øvergård (leder), Johan Larsen, Sølvi Askim Øvergård, Gry Frengen, Oddvar Ellingsen, Hege Kjelsli og Anne-Lise Brandhaug.



Coop Marked Fevåg (bildet er hetnet fra butikkens Facebook-side).

# Fevågsangen

Tekst og melodi: Ingrid Gjerdet  
Sendt inn av Torger Øvergård



*Fevågsangen* synges hver 17. mai i offisiell sammenheng.  
Den blir også sunget i mange gode lag.

Det ligger ei bygd ut ved Trondheimsfjorden.  
Den er ikke stor, men du verden så fin!  
Fruktbar og grønn langt her oppe i Norden.  
Så stolte vi er, den er din og min.

Fra Fevågskaret ei vakrere skue,  
når flaggene vaier i rødt, hvitt og blått,  
og solen som stråler på himmelens bue.  
Det hender at øyet blir stort og vått.

Ja, Fevåg er stedet,  
i sorg og i glede.  
Sammen så står vi og verner ditt ry,  
så forsonlig og mild,  
så stormende vill.  
Her trives vi best, ja her finner vi ly.

Åpent den ligger der ut mot nordvesten.  
Liten og sårbar når været står på.  
Og vinterstormen, den umilde gjesten,  
klarer ei kue oss, vi skal bestå.

For, da tenker vi fram til en kommende sommer,  
på solvarme strender, med nakne tær,  
og solen som hett over Breiskaret flommer  
og måker som hekker på Flessa skjær.

Ja, Fevåg er stedet,  
i sorg og i glede.  
Sammen så står vi og verner ditt ry,  
så forsonlig og mild,  
så stormende vill.  
Her trives vi best, ja her finner vi ly.



# Prolog 1947

Skrevet av Johan Arnt Kjelsli

Til årsmøtet i Fevåg samvirkelag for året 1946  
Møtet ble holdt i Fevåg ungdomshus 23.02.1947

I kveld er vi samlet til årsmøte og fest  
Vi er så og si hverandres gjest  
Men før vi okkuperer bordet  
Jeg tillater meg å gripe ordet

Det ble i krigens siste år  
Mens mørke og trist var alles kår  
Den tanke frem i lyset kastet  
At nå med samarbeid det hastet

Så kom sommeren 1946  
Mens gjenreisningen sto i vekst  
Vi enige blev om noe å gjøre  
Som kunde til fremgang i bygda føre

På Ørlandet der var det brakker i fleng  
Vi sendte utover en firemannsgjeng  
De så på ei brakke til 2000 kroner  
De kjøpte den uten noen flere refleksjoner

Med «Svenska» vi frakta det hele til Fevåg  
Og folk gikk å glana, spøkte og såg  
Dem grynta så smått mens dem momla i skjegget  
Det var litt for gæli med derre utlægget

På kaia hos Smevik i dagene lange  
Gikk mange omkring og var temmelig bange  
Man så jo så mye basilller og slikt  
Men det må være prosa og dikt

Vi hadde på forhånd kjøpt tomta på Rabben  
Josef og Gunda var lette på labben  
Prisen var liten og tomta var fin  
Og nærmeste nabo ga stygge grin

Så gikk vi i gang med å grave en kjeller  
Og støpe en grunnmur jo før jo heller  
Men plutselig blev det, som storm for øret  
vatnet er avstengt av bygdas «fører»

Men kranan blev åpna  
Og «føreraren» gikk «baputt»  
Mens arbeidet gikk med fart og med futt  
Og grunnmuren stod der på noen minutt

Og medlemmene jobba, for lønn og i plikt  
Det var kanskje hardhendt med pliktdag og slikt  
Men arbeidet gikk, med liv og med løst  
Det lakket jo fort mot mørke og høst

Mens vi la planer om lager og krambu  
Blev lappverket reist opp av Størseth og Bu  
For hånden bestandig var «Knoll og Tott»  
Og allting så var det, såre godt

Vi søkte om kvoter på sukker og mjøl  
Og tenkte med oss sjøl  
Mat, margarin, støvler, sko og slikt  
Får vi vel også i vårt distrikt

Men mannen i Oslo han svarte kontant  
Nei støvler og sko det nekter jeg blankt  
I bygda hos dere  
Det handles med støvler og sko av flere

Da blev vi litt arge på den slags korps  
Og skrev direkte til minister Torp  
Han svart omgående ganske brått  
At kooperatører i Fevåg, sko skal få

En dag i desember i 46  
Man åpna for handel sin butiktdør  
Og kooperatører var alle sammen  
Og allting blev glede og gammen

I året som gikk etter Selvens besikk  
Har handel og vandel gjort utslaget slik  
At vi i dag opererer med renter  
Og deler for øvrig ut noen presenter

Og Karen hu vasker på butikk og lager  
Og glemmer ei heller å ordne i kjeller  
Eller spander hun kaffe og kaker  
På styret når de diskuterer saker

Det sies må til alles ros  
At vi nå seiler på riktig kurs  
Vi er et stort og kraftig lag  
Og vokse skal vi dag for dag

I kveld skal vi feste og kose oss sammen  
Det kan ikke skade, litt glede og gammen  
Men det skal i huske,  
At samvirketanken skal binde oss sammen

I dager som kommer vi alltid oss samler  
Under det motto at samarbeid gavner  
Og dermed jeg slutter, jeg avbryter ordet  
Og ønsker alle velkommen til bordet

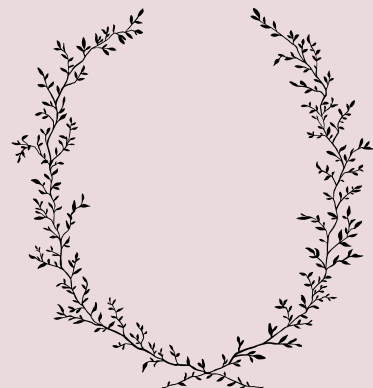

# Sørfjord ungdomslag

Skrevet av Anne Marit Mælan, 2021, i forbindelse med et skoleoppgave.

Jeg har hatt et intervju med min far, Magnar Mælan. Han er 59 år. Han skal snakke om Sørfjord ungdomslag og da han var med der.

Han var litt usikker, men tror at ungdomslaget ble stiftet på 1930 tallet.

Da Sørfjord ungdomslag ble startet opp, så drev laget mest med revy, skuespill og hadde dansefester. Annet enn det, så hadde de medlemsmøter. Der lagde de radioprogram. Det besto av morsomme fortellinger fra bygda som hadde skjedd siden sist møte. De skrev også en bok som kaltes for *Sørfjordingen*. Der ble radioprogrammene skrevet ned, og radioprogrammene var opplesing fra *Sørfjordingen*.

Når de hadde skuespill, dro de rundt til andre steder også. De var for eksempel i ungdomshuset på Gjølga. Eksempel på et skuespill er "*Kallan i Ola-daln*". Skuespillperioden varte fram til 1960. Det ble mindre revy og skuespill etter det.



Etter ungdomslaget ble stiftet møtes laget i meierisalen på Sørfjord meieri. Det sto hvor mattilsynbygget står nå. Etter det møttes de i Fritun.

Ungdomslaget arrangerte fester i alle de årene det eksisterte.

Det ble mindre og mindre aktivitet i ungdomslaget på 70 og 80 tallet.

Rundt 1990 meldte ungdomslaget seg inn i Norges bygdeungdomslag, men de fortsatte med å ha medlemsmøter, hvor de ofte avsluttet møtet med ostanretning. De fikk gratis ost fra Tine meieri.

Medlemmene var de mellom 16 – 30 år, både gutter og jenter. På det meste var det 65 medlemmer.

Bygdeungdomslaget hadde en fylkesavdeling som kaltes for Sør-Trøndelag bygdeungdomslag. Det var et styre i hvert enkelt lokallag, ett i Sør-Trøndelag bygde- og ungdomslag som var fylkeslaget og ett landsstyre.



Styret i S.U.L anno 1988. Fra venstre: Magnar Mælan (nestformann), Stig Husby (kasserer), Roar Husby (styremedlem), Aina Enebakk (sekretær), Rune Mælan (formann).

De kalte laget Sørfjord ungdomslag, men det var egentlig mer et bygdeungdomslag. De var engasjerte i bygdepolitikk.

De har hatt fylkesmesterskap i pløying. De arrangerte fjærerydding og var med på andre dugnader. De var på nyttårsball og andre samlinger med fylkeslaget.

I bygda arrangerte de flere ganger kurs i rockeswing og en gang hadde de et båtførerkurs.



Ungdomslaget gjorde at ungdommen samlet seg og gjorde noe positivt og lærerikt. Noe av det de lærte seg var styrearbeid og å danse swing.

Bygdeungdomslaget hadde fylkestreff. Der valgte de emne, som for eksempel bygdepolitikk, styrearbeid og dans. Det var andre aktiviteter i fylket, som stevner, fylkesstevne. Forskjellige aktiviteter der var swing, eksteriørbedømming av kalv og sau, konkurranser i maskinmelking, blomsteroppsetning, noe av det samme som bygdeungdomslaget gjorde.

En gang arrangerte Sørfjord ungdomslag triangelstevne med Nord-Trøndelag, Sør-Trøndelag og Møre. Da hadde de fylkesmesterskap i utedassbygging. Om å lage det fineste utedoet

Det var tre lag med et i fra hvert fylke. Det var også konkurranser i melkespannkasting og økse-kasting.



De var på landsstevne, med folk fra hele landet. Det gikk omgang på hvor. Der var det de samme konkurransene som fylket hadde, men Norgesmesterskap. Eksempel er NM i swing og motorsag.

Samtidig var det landsmøte, der var Sør fjord ungdomslag med, og de hadde en eller to stemmer.

Sør fjord ungdomslag var mye i Orkdal og Meldal. De hadde mye samarbeid med andre i Fosen, Stadsbygd, Åfjord og Ørland. De var de mest aktive lagene.

Laget skaffet penger ved å arrangere dansefester, swingkurs og til og med et båtfører kurs.

Sør fjord ungdomslag finnes ikke i dag og han var usikker, men tror det ble lagt ned rundt 2010.



## Sør fjord ungdomslag på utflukt i “gamle dager”.



*Fre utflukten i Rødsjøen*

Sør fjorden ungdomslag på utflukt til Rødsjøen. Gammelstua hos Eilif Rødsjø.

Foto: Museet kystens arv.

# Historia om Lysvatnet

Av Eilif Rødsjø



*Denne historia fikk jeg av Marit Røstad Dahl, Leksvik historielag.  
Den ble fortalt til Johannes Hagen av Petter Lorereis Eliassen Lysvand i 1944.*



I året 1815 vart det bygd ein setra (seter) ved Lysvatnet på Verrafjellet som som høyrer Åfjorden til. Dit flytta i 1824 Per Christensen Kalaunet f. 1796 fra Sørtdalen i Åfjorden med kona si, Elen Dorthea Hansdatter (ho var fødd 2.7.1794, døde på Lysvand i 1885). Dei hadde halde brudlaugnet (bryllupet) sitt 8 dager før. Dei som var bedende til brudlaugnet visste at de skulle flytte til Lysvandssetran, og difor fikk dei geiter i brudlaugsgåva hos fleire av gjestene. Det var heile 20 geiter de nygifte hadde den dagen dei flytta til den nye heimen sin.

Vilkåra for busetjinga var at dersom Per greide å ærnere seg i 20 år på plassen, skulle han få han til odel og eige. Dette vart kjerkbakklyst. Sidan var fogdene fra Fosen og Innherred der om sumaren og gikk opp merkene og Per fekk kontrakt på fjellgården med lyt og lunnende (alt som hører til ein eiendom). Denne kontrakten var det sidan en skogforstner som reiste med i påskudd om å få sjå han og sidan leverte han den ikkje tilbake men tok han forgodt (humbuk).

Første jula dei var i Løsvatnet var dei toeins «for søskena til Per, som var i Løsvatnet hadde gått den lange vegen til kyrkja i Åfjorden». Dei låg, kvilte seg, men best det var rakla det i dørklinka, kona vart redd. Hu trudde det var haugfolk og tusseri som kom no første jula dei levde her på øde fjellet. Men så var det bare ein omvankande felespelemann, ein kjenning til og med, som hadde høyrd om de nye folka der og kom no for å sjå om dei i jula.

Kona til Per, ho Elen var i Trondheim berre to gonger i heile livstida si. Ein av desse var i 1837. Hu hadde gått fram til Voldset (Våsjet) og låg der om natta, da hu skulle få være med jekta te Våsjet-kalla. Men den natta var det manngjetne «storvære». Våsjet kalla gjekk heile natta og såg om jekta si. Dei var oppe rett som det var for å sjå kor det gjekk. Ho (jekta) hadde vedlast inne, men ho låg bakom en knaus der vær og sjø ikkje tok så hardt, og jekta berga. Dagen etter var vere bra og da reiste dei til byen. Løsvasskona var akkurat ein måned borte på byturen sin, så ein tur fra Lysvatnet i di dage var ikkje unnagjort så snarast. Ja slik sat han å fortale, sønnesønn til Peder Kalaunet, Peter Lorereis Eliassen den 4.mars 1944 da han i et forrykende ver låg verfast på østre Håggån på vegen heim til sin Arntseter som han kjøpte i 1924. Dette var siste gång han (Petter Lorereis) var her på Håggån.

## Familien Lysvand.

Peder (Per) Christensen Lysvand (Kalaunet) f. 11.10.1796 på Kalaunet i Sørtdalen i Åfjord. Han døde på Lysvatnet i 1885. Kona hans heitte Elen Dorthea

Hansdatter f. 2.7.1794 og døde på Lysvatnet i 1885. Dei hadde ein son som heite Elias Peder f. 7.mars 1833, d.23.05.1885 på Lysvand. Kona hans heite Karen (Søraunet). Ho døde på Lysvatnet den 25.10.1914, 79 år gammel.

## Borna deire var:

Petter Loreis Eliassen Lysvand, f. 24.09.1862, d. 12.05.1944  
Edvard Eliassen Lysvand, f. 26.04.1865, d. 09.09.1944  
Leonard Eliassen Lysvand, f. 06.06.1869, d. 16.06.1956  
Lydvig Eliassen Lysvand, f. 28.02.1874, d. 07.07.1920 gift med Anna M. Agnetli, f. 23.10.1883, d. 23.04.1966

Han (Leonard) budde på Lysvann. Han ble vigg av prost Flood i Nidarosdomen den 30.11.1895 med Sebine Torsenget, f. 10.05.1869, d.01.03.1951.

Petter Loreis e. Lysvand ble gift med Ellen Nilsdatter (Tiungen) i Leksvik. Dei budde ei tid på Lysvand, men flytta til Arntsæter i Leksvik i 1924. Der døde ho (Ellen) i 1932, 66 år gammel. Hun ligger gravlagt på Leksvik kirkegard på V-e-14.

Det var den 6.mai i 1944 at Petter Loreis Lysvand dro til fødestaden sin, Lysvand. Der ble han syk den 10.mai og døde der 12. mai 1944. På fjellet var han født. En fjellets mann var han all si tid og der på fjellet han også døy.

Han ble gravlagt på kyrkjegard i Verran 22.mai 1944. Petter Loreis og Ellen Johanna hadde ein sønn, Peter Elias P. Lysvand f. 27.09.1902 d. 09.08.1987, gift med Klara Lerstad f. 03.02.1906, 08.02.1999.

## Born:

Knut, f. 27.01.1931, han var bonde på Arntsæter.  
Peder, f. 13.05.1932  
Nils, f. 14.09.1936, d.03.03.1999  
Eldbjørg, f. 23.10.1939  
Harald, f. 30.08.1944  
Ingebjørg, f.30.06.1946

Det som gjorde at jeg ble interessert i denne historia er at Karen (Søraunet) var fra Søraunet gnr.160 brn. 1 i Sørfjorden. Hun var datter at Lars Andreas Søraunet f. 29.10.1803 og Lucie Thomas datter Sandøy f. 04.06.1803 på Sandøy, døde 16.07.1838, 35 år gammel. Lars Andreas Søraunet var gift tre ganger og hadde tolv barn. Se: «Gårds og slektshistorier fra Stjørna», side 141 «Slekta».

Jeg fikk høre om Karen av hennes sønneatter Klara Husby. Det var dagen etter at Klara fylgte 98 år jeg var hos henne sammen med sønnen Paul.

Klara fortalte: Bestemor ble enke på Lysvand 50 år gammel, bestefar Elias Pedersen døde i 1885, 52 år gammel. Han døde av lungebetennelse etter bare tre dagers sykdom. Samme år døde også hennes svigerforeldre 89 og 91 år gamle.

Bestemor satt igjen på Lysvand med 4 sønner, Petter Lorens 22 år, Edvard (Klaras far) 20 år, Leonard 16 år og Ludvik 11 år.

Jeg spurte hvordan hennes bestemor kunne klare seg på Lysvatnet? Hun svarte at hun trodde bestemoren var «småkjærest» med finn-Tommas, hun fikk hjelp av han.

Da Einar Hårstad rev gammelstua på Lysvatnet fant han gamle brev på mørkloftet som var adressert til finn-Tommas. Disse brevene er arkivert i Åfjord for å ta vare på historikken i dem.

Klara fortalt at faren og brødrene skjøt en elg, dette var utenfor lovlig jakttid, så de saltet kjøttet i ei tønne ute i skogen. De visste at mora ikke hadde godtatt dette. Om høsten slaktet de ei kvige heime på gården hvor den ble saltet. Gjennom vinteren tok de kjøttstykker av elgen og la i saltkaret heime på gården. På våren sa mora: «Hu va utrolig dryg den kviga de slakta i høst», hun hade nok forstått hvordan det hele hang sammen. Karen Lysvand født Søraunet har stor slekt etter seg både i Stjørna og Leksvik.

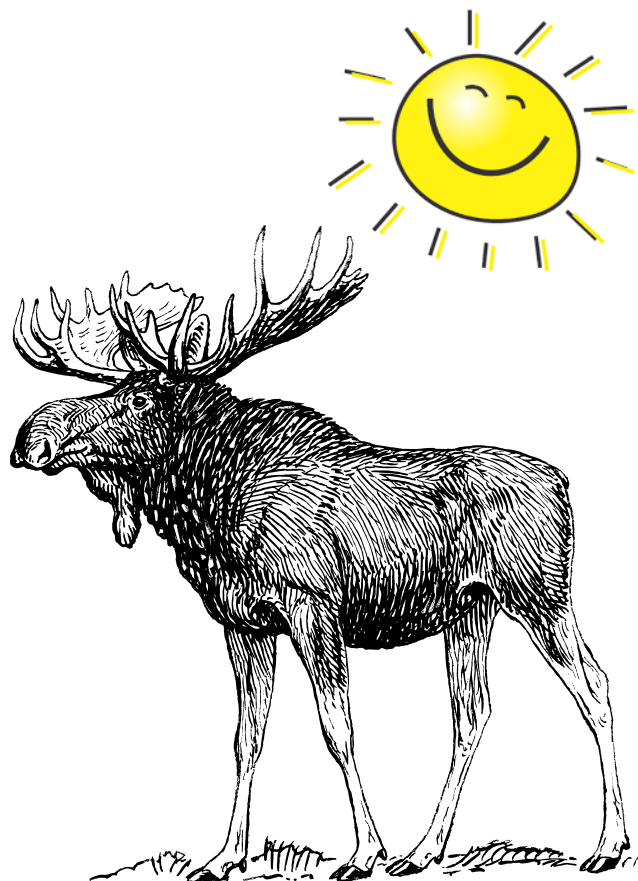

Lysvatnet. Foto: Didrik Frengen

# Stjørnværingar fortel

Av Torvald Sund

*Under arbeidet med romanen «Seglet og dansen» og skodespelet «Brenn draumane mine på Callaos rei» (Teatret Vårt, 1998) gjorde eg lydbandintervju med notbasar, sildeverkerar og snurpebåtmannskap frå Råkvåg. Dette vart gjort sist på 1980-talet og først på 90-talet. Eg har skrivne av lydbanda slik dei fortalde, berre med nennsam språktilpassing.*

## FØRSTE TØRN PÅ GALEASEN LIVANA

Første båten min var Livana hass Anders Hansa. Det var ein galeas. Der begynt eg som kokk. Vi var 6 mann på galeasen, 3 låg atti og 3 låg frammi. Der hadd vi kvar vår køy. Det var svært mørkt nedi lugaren, itjnoka lys, men vi hadd ei lita bysse, der fyra eg med ved og servert for det mest fersk fisk, mølje. Graut hadd vi kvar helg. Elles kokt eg kjøttkraft. Der va det slik at kvar mann hadd med seg kvar sin kjøttbeta og la i gryta. Det va dårlig med kjøtt for mang, da det kosta å rust seg ut med mat og kleda. Men vi tok itj opp lån, vi va redd for å bli skyldig. Det gjekk no rundt på eit vis.

Skippern på Livana heitte Gullvik og var frå Lysøysund. Tidligar hadd Anders vore skipper sjøl, men frå midten av 30-talet da eg vart med, va det han Gullvik. Vi frakta tørrfesk frå Lofoten og til Kristiansund, der vart han vaska ut. Som kokk hadd eg 15 krona i mån. Flekkeran tjent best, dem kunn klar ein 23-24 krona i mån. I 1936 var eg sjølv saltarog da tjent eg 30 krona mån. Anders Hansa va ein grei kar, ærlig, betalt etter forholdan bra, det va såmma hyran over alt, litt ber på båta i Kristiansund. Dårligst betaling va det hos åfjordingan. Både i 1941 og 42 va eg på Lofoten under skreifisket.

## STORSILDFISKE I MINELAGT HAV

Første året mitt på storsilda var i 1943. Da var eg med han Sommerset. Vi var tre mann som etter jul reist i lag med hurtigruta til Ålesund, eg og han Arne Nøstbakken (Dypvik) og Ingve Strandplassen (Bjørkvik). Snurparen heitte Remmen 1 og var frå Haramsøya, skippern heitte Per, eg husse ikkje etternamnet hans no, han ått båten og bror hans var maskinist.

Vi var 22 mann om bord, 18 mann låg frammi lugaren, to mann i kvar køy. Eg og han Arne Dypvik låg i lag. Det va eit skap i lugarn der vi pakka inn kledan vårres, eg hadd med meg 3 ombytt og handuka, 3 par votta, oljehyr og sengkleda, åsså hadd eg med findress.

I skapet pakka vi inn alt, så det lukta godt inni der. Dressa vi oss opp og gjekk i land kjent folk på lukta kor vi kom ifrå. Det gjekk no oftast 14 daga før ein gjor ombytt og skifta.

Det var fryktelig trongt nedi lugaren, og i det heile tatt ein ufyselag vinter. Det låg mina uti havet så vi kunn ikkje gå langt ut, og fyra var sløkt så vi mått komm oss te hamn i god tid. Det va mykje snøkav den vintern, vi



*OVE HANSEN, fødd 9.5.1912 og død 3.4. 1986, oppvaksen på Monsvollen og busett øvst i Naustvika. Han var bas på Dorgaskjær sist på 50-talet.*

hadd lys på baugen der det stod ein mann og kika etter minan. Det var å ro på basen, for lettbåten hadd ikkje motor den gongen.

Det var og slit i doryan, nota gjekk ut på rullen, men vi hala ho inn på rekka, for dem meint det gjekk ikkje å bruk rullan da. Det va tungt. Silda reinnt heile tida, når vi tørka nota og hu sprengt, da hivd vi oppi karbid for å roe silda. Vi brukt og ei kvit skimmelfjøl, hu va som ein flyndre. Han som va baugmann på doryen hivd uti skimmelfjøla.

Vi var seks mann på kvar dorry, eg var i linet, der var vi tre mann. Arne Nøstbakken va grunnmann,

det va nøyaktig arbeid å legg nota rett. Arne var nøyaktig, og den beste grunnmann ein kunn ha. Vi va tre mann i linet. Det hendt det kom te kjeftbruk, men det va berre når det skjedd noka ekstra. Vinteren 43 gjekk vi heilt sør til Boknafjorden, og silda levert vi på oftas på Horsøya, no kjem eg itj i hau namna, men det var ein masse plassa i Haugesund som tok i mot sild. Eg tjent 7-800 krona den vinteren, det var ein dårlig tur, men slik vart det når vi ikkje kunn ligge ut om nettern. Berre ei natt låg vi ut, da va det slik snøkvav at vi kom ikkje til lands. Men vi hadd itjgå problem med tyskern, dem kom aldri om bord eller skapt noka vanskeligheita.

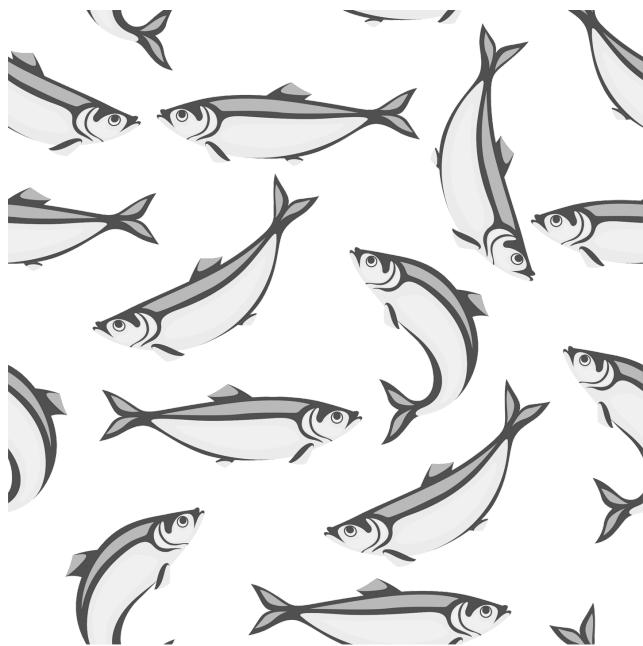

### «DET VA DYRISK MED SILD»

I 1946 var eg på storsilda att, da var eg med han Jon Pevik på Ålesundsbåten Staursund, såmma båt i tre år, både i 47 og 48. I 49 skifta han Jon båt, og året etterpå i 50 uheppa han seg. Vi hadd gjort eit kast, men så sleit det av eit taug og da ramla han Jon og slo seg i haue. Han fekk hjernerystels og mått sendas i land på sykehus. Da stod vi utan bas og eg fekk sjans te å prøv meg. I 51 var eg bas på Måløysnuparn Høvdning. Han hadd eg i tre år, og da begynt eg å tjen peng, som bas hadd eg tre lotta, somtid tre og ein halv. I 1954 vart eg bas på «Hustad 1», men der slutta eg da eg itj vart enig med han Hustad, så eg skifta te ein sunnmørsbåt som eg hadd eg i 3 år. Sunnmøringan va grei å ha med å gjera, det mangla itj på det, nei. I ein 12-13 år va eg i lag med de kaillan. Eg hadd fri kost som bas. Det va my å stå ti med, basen skull vera allstads, og reiv ein nota mått ein trø te å bøt. For det kosta å gå inn te verksted å få bøtt, vi spara my om ein hadd bøtera om bord. Eg bøtt sjøl my og nota vårres stod sesongen ut. Nån redera betalt for bøting, mens andre ikkje gjor det, dem villa ha mest mulig sjøl. På Reinsfjell kom skippern til meg med 1500 krona etter endt sesong.

«Det her e for bøtinga», sa han.

«Da må eg del med de andre», sa eg.

«Opp til deg det», sa skippern.

Så pengan delt eg med ein 5-6 mann til som ha hjølpt til med bøting. Eg likt bøtinga godt, for å bøt not lert eg i 12-13 årsalderen. Da sett eg meg nedpå bryggan i lag med kallan og dem lert meg å bøt.

Når det gjaldt henging tå not, så skull ein itj ha betaling for henging etter endt sesong. Ein mått pass på å itj heng nota for tett.

Da ekkoloddet kom stod det først oppi rorhuset, da stod basen oppi der og kika på loddet før han gjekk i lett båten. Det første ekkoloddet meine eg kom i 1946. Vi hadd itj ekkolodd i lett båten på Staursund før i 1949. Da ekkoloddet kom i lett båten horva vi lett over og for å leitt og leitt.

Det va dyrisk med sild i den tida. Eg husse da vi hadd motor i berre ein dory, motoran skremte silda, sa dem med landnøter og protestert. Snurparn hadd vanlegvis to nøter, ei stornot og ei mindre, stornota var på 140-150 famn. Hu brukt vi først på vinteren. Sjøl hu vart for lita, mang gong mått vi slepp ut sild, kasta vi, tok vi 2-3 gong meir enn ka vi skull ha. Var det bra vær, va det lett å arbeid med silda. Når vi snurpa så va det ein passelig fangst når eg fekk stokke halve åra nedi sildkastet. Var det storkast kalla vi opp hjelpera, dem va som regel te stess. Det var ein kamp mellom dem og, for å kom først og få hjølpt te. «Tveregg» var hjelper på storsilda. Eg hadd aldri bruk for noka hjelper.

Eg husse ein gong vi låg 2 timars kjøring uti havet, vestom Runde. Det var på snurparen «Langevåg». Det va itj sild å sjå, ho stod djupt. Snurperan tok opp doryan og gjekk mot land. Vi skull og til å ta opp doryan og gå inn Storfjorden. Plutselig kom silda opp frå djupet, vi som låg att kasta, all fekk, men all mått og slepp ut. Eg såg flak av sild som låg og flaut så langt auan rokk. Vi hadd minst 1100 hektoliter i nota, men hu sprakk, og drøyt 800hektoliter gjekk i havet. Vi fekk levert berre 300 hektoliter på «Langevåg» den gongen.

Uframt storsild så fekk vi mest sei i kasta, og han tok vi som matfisk. Det var aldri vanskelig å få selt silda, men vi mått oft vent leng på tørt for å få lever. Vi fekk beskjed om kor vi skull lever, og mang pressa på for å komm seg fram å få levert først. I 50-åra fekk vi 14-15 krona hektolitern. Så vart det 16 krona, og opp på 60-talet begynt prisan å stig, gjekk opp 50 øre eller ei kron året. Sist sesongen min var i 1960. Da var eg bas på Dorgaskjær hass Peter Hepsø i Osen. 15.mars va det slutt på storsilda. Fekk da 17 krona hektolitern for silda. Fiskarorganisasjonan sørga for å fastsett prisen, lik ens pris enten ein levert til export eller guano.

Garnbåtan som dreiv storsilda slutta tidligar og drog nordover på Lofoten for skreifiske. Selskutan slutta og tidlig, mang for frå Ålesund og gjekk til Vestisen. Eit år var eg på tanken om å sleng med med på ei selskute, men det vart itj med meg, men han Einar Jakopsen vart med Fortuna i Vestisen. Det var spesielle folk som dreiv selfangst, mykje ungdommar. Det var eit interessant og hardt liv, kalde, mykje dårlig vær. Det var verst før dem kom seg inn i isen. Men når dem vart leggan der vart det likar.

## ISLANDSFISKE

Eg var så plaga tå isjas. Fekk meg ein knekk på Island da eg sleit tå ein hovedmuskel. Det var i 38, førre krigen og eg var med ein båt frå eit rederi i Haugesund. Vi for heimant i juli og kom heim midt i september. Islandssilda var litt minder enn storsilda. Men det var fin sild. Det var my finlendera på Island i 38, det låg sju båtlag frå Petsamo der. Dem var stor, levert åt seg sjølv og gjekk til Petsamo og Murmansk og levert silda. 4000 tønna salta vi på den gongen. For vi fekk itj gå inn til Island å lever, fekk itj gå inn te nødhamn ein gong. Eg var aldri i land der. Så da eg ohæppa meg vart eg leggan på lugaren, da var eg bæskeke så dårlig, ingen dokter, men skippern hadd litt medesin. Eg låg vaken i 6-7 døgn heilt til vi kom til Bergen, der fekk eg bedøvels og hamna på sjukehus. Det kunna gått skikkelig gali, vart gåan i 2-3 år før eg vart såpass at eg fekk på meg kledan skikkelig.

Elles var det lite skada på storsilda, ein fekk pass på seg sjøl, og da gjekk det oftast bra, det var jo sleift og glatt i båtan. Eg husse at ein slingermann mista ein finger ein gong. Ein gong eg skull om bord tu lett båten skar han ut og eg vart hengan i rekka, eg var alein i lett båten, men kom meg opp te slutt. Gifteringen berga meg, han hekta seg fast i rekka. Det var ei interessant tid, vi diskutert lite politikk. Det gjekk mest på fiskeri, kor han og dem ha vorre hen, kor gjekk silda. Det var itj snakk om verken amerikaner eller russer. Det var einast da han Devold kom på radion til kvelds, da hørte vi på han. Fiskarbølgen stod på heile tida. Kallan ropa og kauka, veit du. Det var vanskelig å kom inn der, det var mang som skull på, nøtta itj å kom igjennom. Vi var lite i land. Den einast som fekk ti seg kvinnfolk sørpå var han Kristian Larsen.



*Dorgaskjør fotografert søkklastet med sild - og vel så det utenfor Sandviksberget. Fosnafolket 2011.*

## YOKON OG BRENNINGS FORLIS

Vi låg tett attmed snurparn Yokon da han forlist i januar i 57 utom Nordøyane. Han var nettopp ferdig med ei kast, vi låg si om si` da uværet kom. Hadd det vore nordvest villa det vorte vanskelig å berg folk. All vart berga, båtan omkring tok opp folk. Vi gjekk heilt sørom Ona. Heldigheita var at han stod på frå sørvest. Eg var på **Dorgaskjær** den vinteren. Året før gjekk nordlandssnurparen **Brenning** ned på Stadten. Han kantra. Det var sist i februar i 56. (1.mars) Berre ein berga seg, han dukka og svømt ut tu kolvet. Dem var frå Sørfold i Salten.

Det var hell at det gjekk så bra mang gong. Vi var jo fryktelig overlasta mang gong. På **Staurisund** var vi så lasta ein gong at skippern sa til oss mannskapet:

«De kan no vera her oppi rorhuset te vi ha passert Stadten».

«Eg går og legg meg, eg», sa han Jon Pevik som var bas.

«Opp til deg det», sa skippern, «men vi har no god tid

til å sova når vi no skal gå heilt til Haugesund».

«Eg legg meg lell, eg», sa han Jon Pevik og gjekk nerri lugarn.

Da stod sjøen på såpass frå nord at vi mista ein 3-4 blekker på den eine sida.

Eg heldt meg i rorhuset og hadd aldri noka tanka om å gå ned tu der.

Vi kom heim frå storsilda den 20.mars, heim til påsk. Hadd itj ei påsk heimant på storsilda. Berre da eg va på Lofoten kom eg itj heim te påsk.

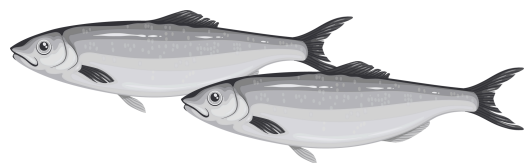



Dorgaskjær

*Dorgaskjær. Osen Heimbygdslag*

## STORKAST I SKOGEN OG VÅRNATTA

Det var itj berre storm og uvær, på vårsilda var det sol og finvær. Eg minns spesielt ei vårnatt inst i ein fjord i Ryfylke i 1949. Da kasta vi heilt oppi skogen etter vårsilda, eller forfangsilda som vi kalt a, nån sa og hårråsild. Hu stod på 40 famn og vi fekk 3000 hl den vårnatta. Silda stod inst i fjordan før hu gjekk ut i havet att. Vi følgt ho ut i havet, ja vi gjekk tre timars kjøring frå land.

Det var gode tider for Televerket på den tida. Vi hadd jo telefon heim og når vi låg i land i helgen ringt vi heim. Oftast frå Florøya, Måløya eller sentralen i Ålesund. Der var det stappe fullt av folk, det var forferdelig te køa, og når du først kom fram til telefon var det fryktelig dårlig forbindels. I Florøya ein gong ringte dem opp Fevåg som vanlig, men eg hørte ikkje noka, så eg sa te dem at eg vil da hør når eg snakke. Eg fekk vent litt og når eg vart kalt opp att hørt eg bra. Det var stappe fullt av folk omkring meg, og my tå praten gjekk no på å hels heim frå de andre karan om bord. På Ålesunds båtan var vi Stjørnværingan alein i helgen for mannskapet frå Sunnmøre reist heim i helgen, spesielt husse eg Staursund, der for og skippern heim, så vi var itj mang att i båten.

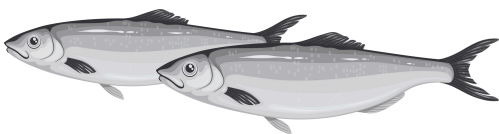

## 70 MANN FRÅ VÅGEN PÅ STORSILDA

På 40-talet var det nesten ingen frå Vågen som var på storsilda. På 50-talet var det omlag 70 mann. Dem var no på Kerroch og Hustadbåtan, og vi basan Jon Pevik, Sommarset, Oskar Johansen og eg, vi hadd jo båta sørant og tok med oss mannskap frå Vågen dit.

Tveregg var og på storsilda som hjelpar, eg var itj bas på Tveregg, det måta itj sånn. Det var aldri snakk om å gå nordover etter silda. Vi trudd itj det fans storsild nordom Ålesund. Nordpå var det så mykji strøm at der nytta det itj å kast.

## OM DORGASKJÆR

*frå Fosna Folket 10. april 2011*

I 1942 fikk Peter Hepsø bygd 85-fotingen Dorgaskjær på Grøtvågen Verft (Spjøtvold) på Kyrksæterøra. Denne flotta skuta ble tildelt fiskerimerket ST-50-O og fikk samtidig kallesignalet LKUA. Framdriftsmaskineriet som ny var en to-sylindret 150 hk Wickmann-motor. Prisen på nybygget ble satt til 110.000 kroner.

Dorgaskjær skar klar av tysk rekvirering, og kom seg derfor fort ut i fiske når krigen var over i 1945.

Dorgaskjær kunne bli litt for liten i noen situasjoner. Derfor ble hun et stykke ut på 1950-tallet forlenget til 100 fot. Da ble lastekapasiteten øket til 2400 hektoliter med sild.

Returadresse:  
Stjørna Heimbydslag  
Råkvågveien 7  
7113 Husbysjøen

# Geografileik

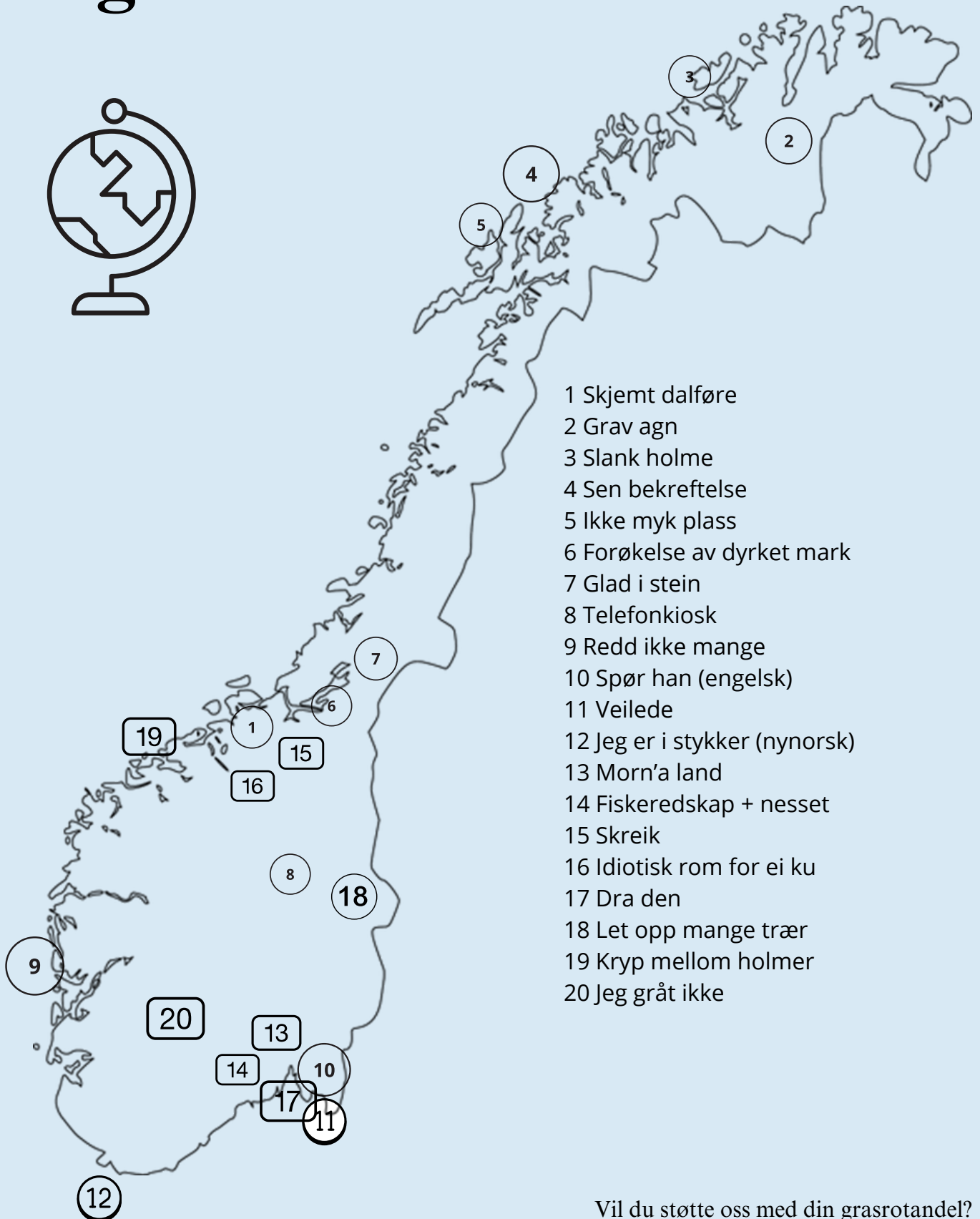

- 1 Skjemt dalføre
- 2 Grav agn
- 3 Slank holme
- 4 Sen bekreftelse
- 5 Ikke myk plass
- 6 Forøkelse av dyrket mark
- 7 Glad i stein
- 8 Telefonkiosk
- 9 Redd ikke mange
- 10 Spør han (engelsk)
- 11 Veilede
- 12 Jeg er i stykker (nynorsk)
- 13 Morn'a land
- 14 Fiskeredskap + neset
- 15 Skreik
- 16 Idiotisk rom for ei ku
- 17 Dra den
- 18 Let opp mange trær
- 19 Kryp mellom holmer
- 20 Jeg gråt ikke

Fasit tilgjengelig på Facebook og  
hjemmesiden fra 1. februar 2025.

Vil du støtte oss med din grasrotandel?  
**STJØRNA HEIMBYGDSLAG**  
Org.nr. 993808350